

NL

INHOUDSOPGAVE

100	BELANGRIJKE VEILIGHEIDSINSTRUCTIES
105	PRODUCTOVERZICHT
106	VÓÓR GEBRUIK
107	GEBRUIK
109	FUNCTIES
109	REINIGING EN ONDERHOUD
110	PROBLEEMOPLOSSING
112	GARANTIE
113	PRODUCTSPECIFICATIES
113	SUPPORT EN RESERVEONDERDELEN
113	RECYCLING

NL

BELANGRIJKE VEILIGHEIDSINSTRUCTIES

- Volg alle onderstaande veiligheidsvoorschriften op voor de veiligheid en om het risico van letsel of elektrische schokken te beperken.
- Deze bevochtiger kan gebruikt worden door kinderen vanaf acht jaar en door personen met een fysieke, zintuiglijke of verstandelijke beperking en/of door mensen die een gebrek aan ervaring of kennis hebben, mits zij de bevochtiger onder toezicht gebruiken of instructies gekregen hebben over de veilige manier waarop de bevochtiger gebruikt moet worden en de hieraan gerelateerde gevaren begrepen hebben. Kinderen mogen de bevochtiger niet als speelgoed gebruiken. Reiniging en onderhoud mogen niet uitgevoerd worden door kinderen die niet onder toezicht staan.
- Zorg er voordat u deze bevochtiger gebruikt voor dat de spanning van uw elektriciteitsvoorziening gelijk is aan de spanning die op het typeplaatje van de bevochtiger aangegeven is.
- Plaats de bevochtiger altijd op een harde, vlakke en effen ondergrond. Vermijd blootstelling aan direct zonlicht en houd het apparaat altijd uit de buurt van muren en warmtebronnen zoals kachels, radiatoren enz. Waarschuwing: De bevochtiger werkt mogelijk niet correct als deze niet op een vlakke ondergrond geplaatst wordt.
- Bevestig of verwijder de stekker van de bevochtiger

NL

niet met natte handen.

- Als het snoer beschadigd is, moet de fabrikant, de servicemonteur of een soortgelijk gekwalificeerde persoon dit vervangen, om gevaarlijke situaties te voorkomen.
- Om het risico van elektrische schokken te verminderen, mogen de schroeven niet verwijderd worden. Het apparaat bevat geen onderdelen die door de gebruiker onderhouden kunnen worden. Laat alle onderhoudswerkzaamheden uitvoeren door gekwalificeerd personeel.
- Vul de tank met vers, gedistilleerd of gedemineraliseerd water. Giet geen andere vloeistoffen in het waterreservoir of de basiseenheid. Laat de bevochtiger niet draaien als er geen water in de tank of de basiseenheid zit.
- Schud de luchtbevochtiger niet, omdat dit water kan morsen.
- Raak het water of de onderdelen nooit aan terwijl de bevochtiger in gebruik is.
- Als u een vreemde geur waarneemt tijdens het gebruik, zoals beschreven in deze handleiding, schakelt u de bevochtiger uit, trekt u de stekker uit het stopcontact en laat u de bevochtiger controleren door uw dealer.
- Giet geen warm water in de tank, d.w.z. water met een temperatuur hoger dan 40 °C.
- Dompel de bevochtiger of het netsnoer niet on-

NL

der in water of andere vloeistoffen.

- Schraap nooit met een hard voorwerp over de ultrasone pad. De bevochtiger moet regelmatig gereinigd worden. Raadpleeg hiervoor de reinigingsinstructies in deze handleiding.
- Als u vloeistof in de bevochtiger morst, kan dit ernstige schade veroorzaken. Schakel het toestel onmiddellijk uit. Trek de stekker uit het stopcontact en raadpleeg uw dealer.
- Koppel de bevochtiger los van de stroomvoorziening wanneer deze niet in gebruik is en vóór reiniging.
- Zorg ervoor dat het netsnoer geen heet oppervlak raakt en dat het niet over een tafelrand hangt.
- Gebruik deze bevochtiger nooit in een kamer waar aerosolproducten (sprays) gebruikt worden of waar zuurstof toegediend wordt.
- Leg geen kledingstukken of handdoeken op de bevochtiger. Als het mondstuk verstopt is, kan dit leiden tot een slechte werking van de bevochtiger.
- Til de bevochtiger bij het verplaatsen aan de basisseenheid op en niet aan het waterreservoir.
- Gebruik de bevochtiger niet als de lucht in de kamer al voldoende vochtig is.
- De ideale relatieve vochtigheidsgraad voor menselijk comfort ligt tussen 45% en 65%. Overtollig vochtig verschijnt in de vorm van condensatie op koude oppervlakken of koude wanden in de ka-

mer. Om de luchtvochtigheid van de kamer correct te meten, gebruikt u een hygrometer die verkrijgbaar is in de meeste gespecialiseerde winkels en hypermarkten.

- Dit product is uitsluitend bestemd voor huishoudelijk gebruik binnenshuis en is niet bestemd voor industrieel of commercieel gebruik.
- Micro-organismen die aanwezig kunnen zijn in het water of in de omgeving waar het apparaat gebruikt of opgeslagen wordt, kunnen in het waterreservoir groeien en in de lucht geblazen worden, wat zeer ernstige gezondheidsrisico's met zich meebrengt wanneer het water niet ververs wordt en de tank niet om de drie dagen goed gereinigd wordt.
- Houd het apparaat buiten het bereik van kinderen. Stoom en kokend water kunnen brandwonden veroorzaken.
- Laat nooit water in de basiseenheid of het waterreservoir staan als het apparaat niet in gebruik is.
- Ververs het water om de drie dagen.



- Houd er rekening mee dat een hoge vochtigheidsgraad de groei van biologische organismen in de omgeving kan bevorderen.
- Zorg ervoor dat de plaats rond de bevochtiger niet vochtig of nat wordt. Als er vocht optreedt, moet

NL

u de vochtafgifte van de bevochtiger verlagen. Kunt u het uitvoervolume van de bevochtiger niet verlagen, gebruik hem dan met tussenpozen. Voorkom dat absorberende materialen zoals tapijten, gordijnen, lakens of tafellakens vochtig worden.

- Haal de stekker van het apparaat uit het stopcontact tijdens het vullen en reinigen.
- Leeg en reinig de bevochtiger voordat u hem opbergt. Reinig de bevochtiger voordat u hem opnieuw gebruikt.
- Waarschuwing: Als het water niet om de drie dagen verversen en het reservoir niet om de drie dagen goed gereinigd wordt, kunnen eventueel aanwezige micro-organismen in het water of in de omgeving waar het apparaat gebruikt of opgeslagen wordt, zich in het waterreservoir gaan vermenigvuldigen en in de lucht geblazen worden, wat zeer ernstige gezondheidsrisico's met zich meebrengt.
- Leeg de tank en vul hem om de drie dagen bij. Reinig de bevochtiger voor het bijvullen met schoon leidingwater of reinigingsmiddel, indien de fabrikant dit voorschrijft. Verwijder eventuele kalkaanslag, afzettingen of een film die zich aan de zijanten van de tank of aan de binnenkant gevormd heeft en veeg alle oppervlakken droog.

NL

PRODUCTOVERZICHT

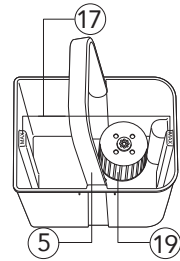
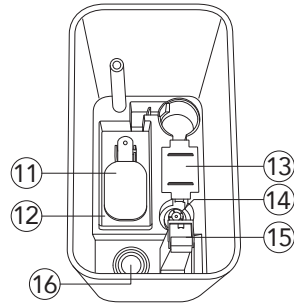
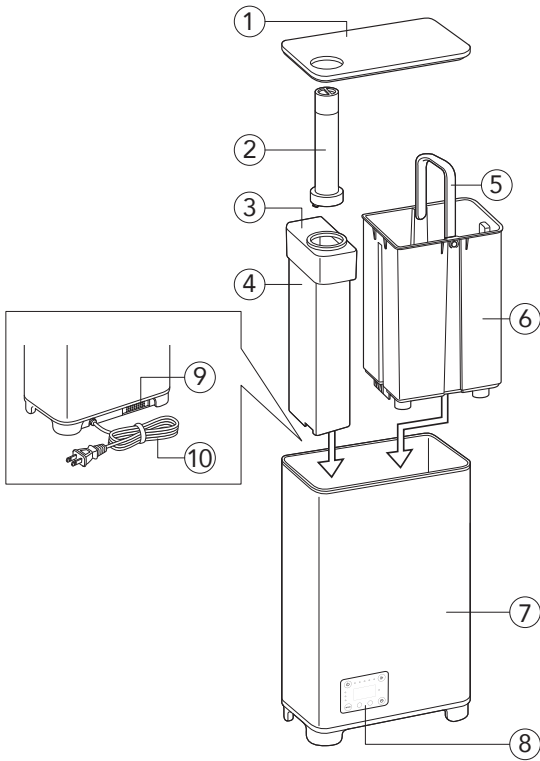

18



19



20



21



22



23

1. Deksel
2. Neveluitlaat
3. Stoomkast
4. Deksel stoomkast
5. Handgreep
6. Waterreservoir
7. Basiseenheid
8. Display
9. Aromareservoir
10. Stekker
11. Vlotter
12. Vlotter zinkt

13. PTC-deksel
14. Waterniveausensor
15. Luchtuitlaat
16. Ultrasoonkussen
17. MAX waterniveau-indicator
18. Vervanging aromaviltje
19. Wateronthardingspatroon
20. Inlaatfilter
21. Waterfilter
22. Reinigingsborstel
23. Korte neveluitlaat

NL

VÓÓR GEBRUIK

- Plaats het filter in het waterreservoir door het op de afsluitklep te plaatsen en stevig op zijn plaats te drukken. Nadat het filter is geplaatst, neemt u het wateronthardingspatroon en vergrendelt u het zoals afgebeeld.

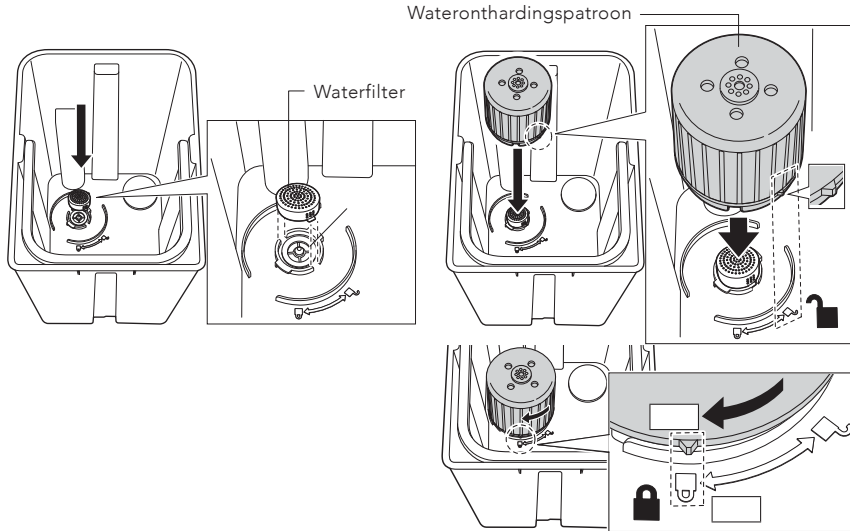

NL

- Til de watertank uit het apparaat en verwijder het karton van de vlotter in de luchtbevochtiger.
- Plaats de bevochtiger op een vlak oppervlak. Zorg ervoor dat het op minstens 2 meter afstand van de televisie, radio enz. staat, omdat het storing kan veroorzaken.
- Zorg ervoor dat de bevochtiger op 50 cm afstand van meubilair wordt geplaatst.
- Plaats de bevochtiger 30 minuten voordat u hem start in de kamer.
- Gebruik schoon water van maximaal 40 °C.

GEBRUIK

Aan/Uit: Druk één keer op de aan-uitknop om het apparaat in of uit te schakelen.

AROMAFUNCTIE

1. Druk op de aromahouder om deze te openen.



2. Druppel etherische olie op het viltje in de aromahouder. Gebruik 1-3 druppels.

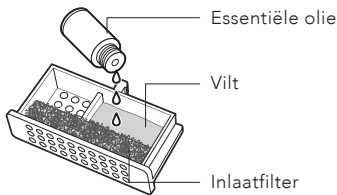

3. Plaats de aromahouder terug.
4. Om de aromafunctie te stoppen, of wanneer u de luchtbevochtiger opbergt, verwijdert u het viltje of vervangt u het door een nieuw viltje.

NEVELUITLAAT

De neveluitlaat kan 360 graden worden gedraaid.

Verwijder de korte neveluitlaat voordat u de lange neveluitlaat bevestigt.

Let op: Bij gebruik van de korte neveluitlaat moet de bevochtiger op een tafel of iets dergelijks worden geplaatst, ten minste 70 cm boven de vloer. Dit is om te voorkomen dat nevel zich ophoopt op de vloer of andere oppervlakken, wat waterschade kan veroorzaken. Controleer de oppervlakken rond de bevochtiger om er zeker van te zijn dat er zich geen water ophoopt.

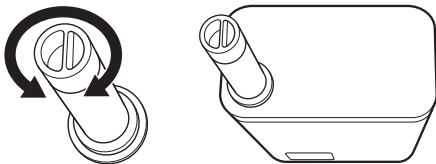

NL

WATER BIJVULLEN

Wanneer het lampje 'water bijvullen' gaat branden, betekent dit dat het waterniveau laag is en dat u meer water in het waterreservoir moet doen.

Vul water rechtstreeks in het waterreservoir met behulp van een fles, karaf enz. Overschrijd het MAX-niveau niet, of;

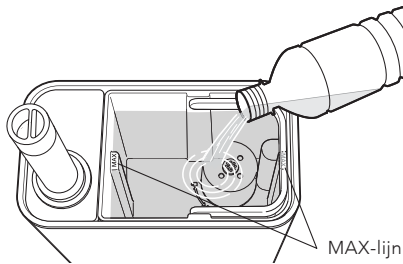

Verwijder het waterreservoir en vul het rechtstreeks met water uit de kraan. Overschrijd het MAX-niveau niet.

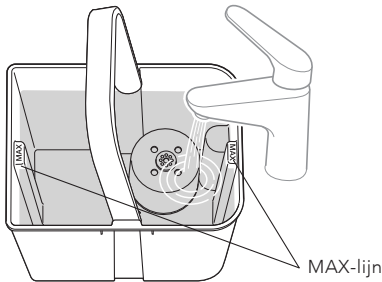

NL

DISPLAY

Om de displayverlichting aan of uit te zetten, houdt u de timerknop ingedrukt. 

GELUID

Houd de aan-uitknop ingedrukt om het geluid in of uit te schakelen. 

FUNCTIES

Modus: Druk op MODE om tussen de drie verschillende modi te schakelen.

Let op: Wilfa raadt aan om de luchtvochtigheid binnenshuis tussen 40-55% relatieve luchtvochtigheid te houden. De intervallen in de instellingen zijn iets hoger om de in het apparaat ingebouwde hygrostaat te compenseren. Om de juiste luchtvochtigheid te meten, raden we aan om een extra hygrometer te gebruiken die verder van de bevochtiger is geplaatst.

- **Comfort:** De bevochtiger werkt met een hoge nevelafgifte. Hij kan een comfortabele luchtvochtigheid handhaven met 55-70% RV. Dit is een geweldige instelling voor overdag.
- **Turbo:** De bevochtiger werkt met een snelle nevelafgifte. Kies de turbomodus om de luchtvochtigheid sneller te laten stijgen en een luchtvochtigheid tussen 50-60% RV te handhaven.
- **Slapen:** De bevochtiger werkt stil met een lage nevelafgifte. Hij handhaaft een relatieve luchtvochtigheid tussen 50-60% RV. Kies de slaapmodus 's avonds en 's nachts.

Timer: Druk op de timerknop en stel met de toetsen + en – de gewenste werktijd in van 1 tot 6 uur. Om de timerfunctie te annuleren, stelt u de timer in op 0H.

Neveluitvoer: Druk op de nevelknop om de verneveling aan te passen.

REINIGING EN ONDERHOUD

Leeg en reinig de bevochtiger voordat u hem opbergt. Reinig de bevochtiger voordat u hem opnieuw gebruikt. Gebruik koud water.

- Reinig het ultrasoonkussen, het waterreservoir en de basiseenheid om de drie dagen.
- Ververs het water in het waterreservoir regelmatig om het vers te houden.

REINIG HET WATERFILTER EN WATERONTHARDINGSPATROON.

Spoel het waterfilter en het onthardingspatroon onder warm, stromend water. Droog het af voordat u het weer in het waterreservoir plaatst.

WATERRESERVOIR

Leeg het waterreservoir en vul het opnieuw om de drie dagen. Reinig het voor het bijvullen met schoon leidingwater. Verwijder eventuele kalkaanslag, afzettingen of een film die zich aan de zijkanten van het reservoir of aan de binnenkant heeft gevormd. Veeg alle oppervlakken droog om ervoor te zorgen dat ze schoon zijn.

NL

PROBLEEMOPLOSSING

Probleem	Oplossing
De bevochtiger is niet ingeschakeld.	Controleer of het apparaat correct is aangesloten en druk één keer op de aan-uitknop. Als het probleem aanhoudt, controleer dan het stopcontact met een ander apparaat om te controleren of het werkt.
Lage of geen nevelafgifte	Controleer of het waterreservoir tot aan de MAX-lijn is gevuld. Als het waterpeil in orde is, reinig dan het waterfilter en het onthardingspatroon, omdat minerale afzettingen de nevelproductie kunnen blokkeren. Zorg ervoor dat de neveluitlaat niet verstopt is en goed is uitgelijnd.
Waterlekkage of nevelophoping op oppervlakken	Zorg ervoor dat de bevochtiger op een tafel of verhoogd oppervlak 70 cm boven de vloer wordt geplaatst wanneer u de korte neveluitlaat gebruikt, om te voorkomen dat er zich water op de vloer of omliggende oppervlakken ophoopt. Controleer regelmatig of het waterreservoir niet te vol is en of het deksel goed vastzit.
Het lampje 'Water bijvullen' blijft branden, zelfs als de tank vol is.	Controleer of het waterreservoir correct is geplaatst. Zorg ervoor dat de vlotter en de waterniveausensor schoon zijn en goed werken. Als het probleem aanhoudt, is de waterniveausensor mogelijk defect en moet deze misschien worden gerepareerd.
Er verschijnt wit stof of residu op meubels.	Dit kan gebeuren als het water in de tank een hoog mineraalgehalte heeft. Gebruik gedestilleerd of gekookt water in de bevochtiger om ophoping van mineralen te voorkomen en reinig het waterfilter en onthardingspatroon regelmatig.

NL

NL



GARANTIE

Wilfa geeft vijf jaar garantie op dit product vanaf de dag van aankoop. De garantie dekt productiefouten of defecten die zich voordoen tijdens de garantieperiode. Uw aankoopbon is het garantiebewijs voor de verkoper als u aanspraak maakt op de garantie.

De garantie is uitsluitend geldig voor producten die voor huishoudelijke toepassing gekocht en gebruikt werden. De garantie is niet geldig als het product voor commerciële doeleinden gebruikt wordt. De garantie is niet geldig als het product onjuist of nalatig gebruikt werd, als de Wilfa-instructies niet opgevolgd zijn, als het apparaat gewijzigd werd of als een onbevoegde reparatie uitgevoerd werd. De garantie is ook niet geldig voor normale slijtage van het product, verkeerd gebruik, gebrekkig onderhoud, gebruik van onjuiste elektrische spanning, of:

NL

- Overbelasting van het product
- Onderdelen die normaal versleten zijn
- Onderdelen die regelmatig vervangen moeten worden (zoals filters, accu's enz.)

De handleiding is ook beschikbaar op onze website; wilfa.com

PRODUCTSPECIFICATIES

220-240V, 50-60Hz, 125W

Het stroomverbruik in de stand-bymodus is 0,64 W.

De tijd tot de stand-bymodus is minder dan 1 minuut.

SUPPORT EN RESERVEONDERDELEN

Ga voor ondersteuning naar **wilfa.com** en raadpleeg onze klantenservice-/ondersteuningspagina. Hier vindt u veelgestelde vragen, reserveonderdelen, tips en trucs en al onze contactgegevens.

RECYCLING



Deze markering geeft aan dat u dit product in de gehele Europese Unie niet met ander huishoudelijk afval mag meegeven. Om mogelijke schade aan het milieu of de gezondheid van mensen als gevolg van ongecontroleerde afvalverwijdering te voorkomen, dient het product op een verantwoorde manier gerecycled te worden om duurzaam hergebruik van materialen te stimuleren. Gebruik de retour- en inzamelingssystemen om uw gebruikte apparaat in te leveren, of neem contact op met de winkel waar u het product gekocht hebt. De winkel kan dit product in ontvangst nemen om het op veilige en milieuverantwoorde wijze te recyclen.

NL

PL

SPIS TREŚCI

- 116 WAŻNE INSTRUKCJE DOTYCZĄCE
BEZPIECZEŃSTWA
- 121 OPIS OGÓLNY PRODUKTU
- 122 PRZED UŻYCIEM
- 123 KORZYSTANIE Z URZĄDZENIA
- 125 FUNKCJE
- 125 CZYSZCZENIE I KONSERWACJA
- 126 ROZWIĄZYWANIE PROBLEMÓW
- 128 GWARANCJA
- 129 DANE TECHNICZNE PRODUKTU
- 129 POMOC TECHNICZNA I CZĘŚCI ZAMIENNE
- 129 MOŻLIWOŚĆ RECYKLINGU

PL

WAŻNE INSTRUKCJE DOTYCZĄCE BEZPIECZEŃSTWA

- W celu zapewnienia bezpieczeństwa i zmniejszenia ryzyka odniesienia obrażeń ciała lub porażenia prądem elektrycznym należy przestrzegać wszystkich poniższych środków ostrożności.
- Ten nawilżacz może być używany przez dzieci od lat 8 i osoby z niepełnosprawnością fizyczną, sensoryczną i umysłową oraz brakiem doświadczenia i wiedzy, pod warunkiem zapewnienia nadzoru lub udzielenia instrukcji dotyczących korzystania z nawilżacza w bezpieczny sposób oraz o ile taka osoba zdaje sobie sprawę z ewentualnych zagrożeń. Dzieci nie mogą używać nawilżacza do zabawy. Czynności związane z czyszczeniem oraz konserwacją w zakresie użytkownika nie powinny być wykonywane przez dzieci, o ile nie zostanie zapewniony nadzór.
- Przed użyciem nawilżacza sprawdź, czy napięcie elektryczne w sieci ma taką samą wartość, jak podana na tabliczce znamionowej.
- Zawsze ustawiaj nawilżacz na stabilnej, płaskiej i poziomej powierzchni. Unikaj wystawiania na bezpośrednie działanie promieni słonecznych i zawsze trzymaj z dala od ścian i źródeł ciepła, takich jak piece, grzejniki itp. Ostrzeżenie: Nawilżacz może nie działać prawidłowo, jeśli nie stoi na poziomej powierzchni.
- Nie wkładaj ani nie wyjmuj wtyczki elektrycznej

PL

nawilżacza mokrymi dłońmi.

- Jeśli przewód zasilający zostanie uszkodzony, musi zostać wymieniony przez producenta, autoryzowany serwis lub osoby o odpowiednich kwalifikacjach, aby uniknąć zagrożenia.
- Aby zmniejszyć ryzyko porażenia prądem, nie wykręcaj śrub. Nawilżacz nie zawiera żadnych części, które mogą być naprawiane przez użytkownika. Wszystkie prace konserwacyjne powierzaj wykwalifikowanemu personelowi.
- Napełnij zbiornik destylowaną lub demineralizowaną wodą (słodką). Nie wlewaj żadnych innych płynów do zbiornika na wodę ani do podstawy. Nie uruchamiaj nawilżacza, gdy w zbiorniku lub podstawie nie ma wody.
- Nie potrząsaj nawilżaczem, ponieważ może to spowodować rozlanie wody.
- Nigdy nie dotykaj wody ani elementów działającego nawilżacza.
- Kiedy podczas korzystania z nawilżacza w sposób podany w niniejszej instrukcji pojawi się nietypowy zapach, wyłącz nawilżacz, odłącz go od zasilania i przekaż go sprzedawcy w celu sprawdzenia.
- Nie wlewaj do zbiornika gorącej wody (o temperaturze powyżej 40°C).
- Nie zanurzaj nawilżacza, przewodu ani wtyczki w wodzie ani w innych płynach.

- Nigdy nie czyść wkładki ultradźwiękowej twardym narzędziem. Nawilżacz powietrza musi być regularnie czyszczony. Instrukcje czyszczenia zamieszczono w tym podręczniku.
- Zachłapanie płynem wnętrza nawilżacza może spowodować poważne uszkodzenia. W takim przypadku natychmiast wyłącz urządzenie. Wyjmij wtyczkę z gniazdka i skonsultuj się ze sprzedawcą.
- Odłącz nawilżacz od zasilania, gdy nie jest używany i gdy chcesz go umyć.
- Upewnij się, że kabel zasilający nie styka się z gorącą powierzchnią ani nie zwisa przez krawędź stołu.
- Nigdy nie używaj nawilżacza w pomieszczeniu, w którym są używane aerozole ani w pomieszczeniu, w którym podaje się tlen.
- Nie kładź ubrań ani ręczników na nawilżaczu. Niedrożna dysza może powodować nieprawidłowe działanie nawilżacza.
- Podczas przemieszczania nawilżacza podnoś go za podstawę, a nie za zbiornik wody.
- Nie używaj nawilżacza, jeśli powietrze w pomieszczeniu jest już wystarczająco wilgotne.
- Idealny poziom wilgotności względnej w strefie komfortu człowieka wynosi od 45% do 65%. Nadmierna wilgotność objawia się kondensacją

na zimnych powierzchniach lub zimnych ścianach pomieszczenia. Aby prawidłowo zmierzyć wilgotność w pomieszczeniu, użyj higrometru dostępnego w większości specjalistycznych sklepów i hipermarketów.

- Urządzenie jest przeznaczone wyłącznie do użytku w pomieszczeniach i na potrzeby gospodarstwa domowego; nie jest ono przeznaczone do zastosowań komercyjnych ani przemysłowych.
- Przechowuj urządzenie poza zasięgiem dzieci. Para i wrząca woda mogą spowodować oparzenia.
- Nigdy nie zostawiaj wody w podstawie lub zbiorniku na wodę, gdy urządzenie nie jest używane.
- Wymieniaj wodę co trzy dni.



- Pamiętaj, że wysoki poziom wilgotności może sprzyjać rozwojowi organizmów biologicznych w środowisku.
- Dopilnuj, aby obszar wokół nawilzacza nie był wilgotny ani mokry. W przypadku wystąpienia wilgoci zmniejsz intensywność nawilżania. Jeśli nie można zmniejszyć intensywności nawilżania, używaj nawilzacza z przerwami. Zwracaj uwagę, aby nie doszło do zawilgocenia materiałów chłonnych, takich jak dywany, zasłony, serwety lub obrusy.

- Odłącz urządzenie na czas napełniania i czyszczenia.
- Przed odłożeniem do przechowywania opróżnij nawilżacz z wody i umyj go. Przed kolejnym użyciem nawilżacza umyj go.
- Ostrzeżenie: Woda w zbiorniku musi być regularnie wymieniana, a sam zbiornik prawidłowo czyszczony co 3 dni, w przeciwnym razie w zbiorniku wody mogą rozwijać się mikroorganizmy obecne w wodzie i w środowisku, które następnie zostaną rozpylone w powietrzu, powodując bardzo poważne zagrożenie dla zdrowia.
- Co trzy dni wymieniaj wodę w zbiorniku. Przed ponownym napełnieniem wypłucz go w wodzie z kranu lub umyj z użyciem środków czyszczących, jeśli jest to wymagane przez producenta. Usuń wszelki kamień, osady i warstwę filmu wewnątrz i na zewnątrz zbiornika, a następnie wytrzyj wszystkie powierzchnie do sucha.

OPIS OGÓLNY PRODUKTU

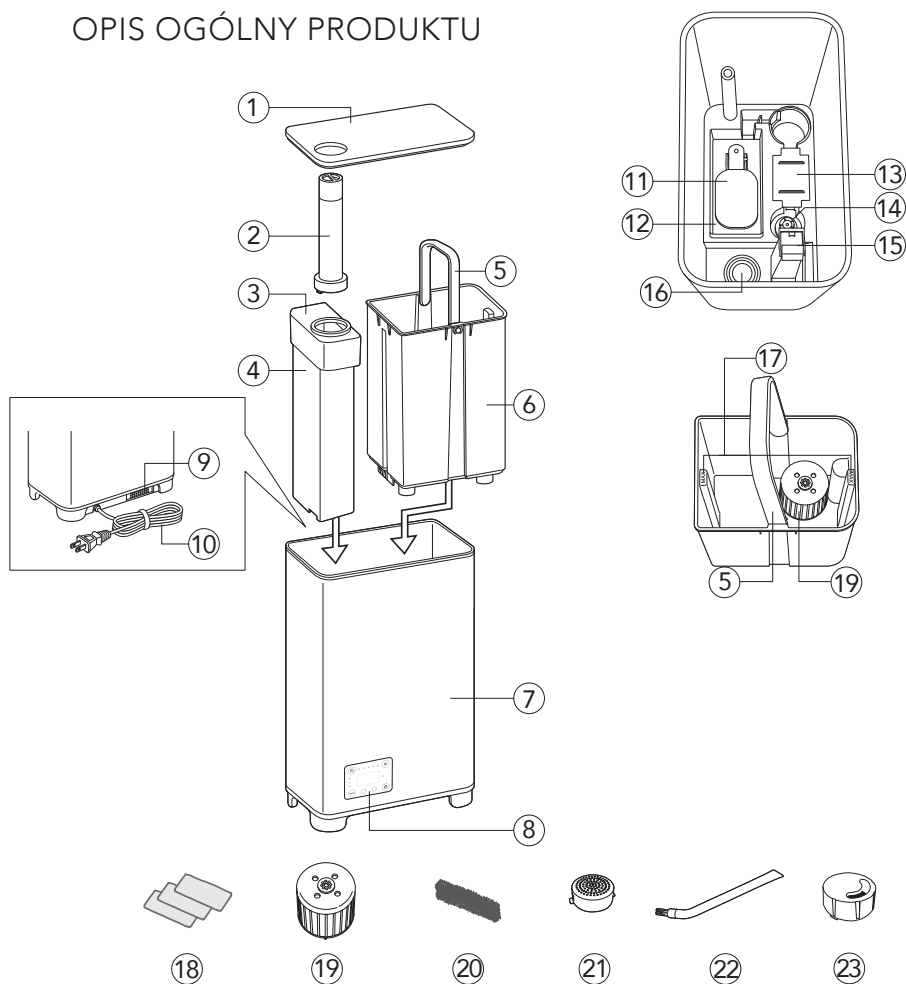

- | | | | |
|-----|------------------------|-----|------------------------------------|
| 1. | Pokrywa | 13. | Pokrywa PTC |
| 2. | Wylot mgły | 14. | Czujnik poziomu wody |
| 3. | Komora parowa | 15. | Wylot powietrza |
| 4. | Pokrywa komory parowej | 16. | Władka ultradźwiękowa |
| 5. | Uchwyt | 17. | Wskaźnik maksymalnego poziomu wody |
| 6. | Zbiornik na wodę | 18. | Wymienny wkład zapachowy |
| 7. | Podstawa | 19. | Wkład zmiękczający wodę |
| 8. | Wyświetlacz | 20. | Filtr wlotowy |
| 9. | Pojemnik zapachowy | 21. | Filtr wody |
| 10. | Wtyczka zasilania | 22. | Szczoteczka do czyszczenia |
| 11. | Pływak | 23. | Krótki wylot mgły |
| 12. | Zbiornik płwaka | | |

PRZED UŻYCIEM

- Zamontuj filtr w zbiorniku na wodę, umieszczając go na zaworze odcinającym i mocno wciskając na miejsce. Po zamontowaniu filtra weź wkład zmiękczający wodę i zablokuj go we właściwym miejscu, jak pokazano na rysunku.

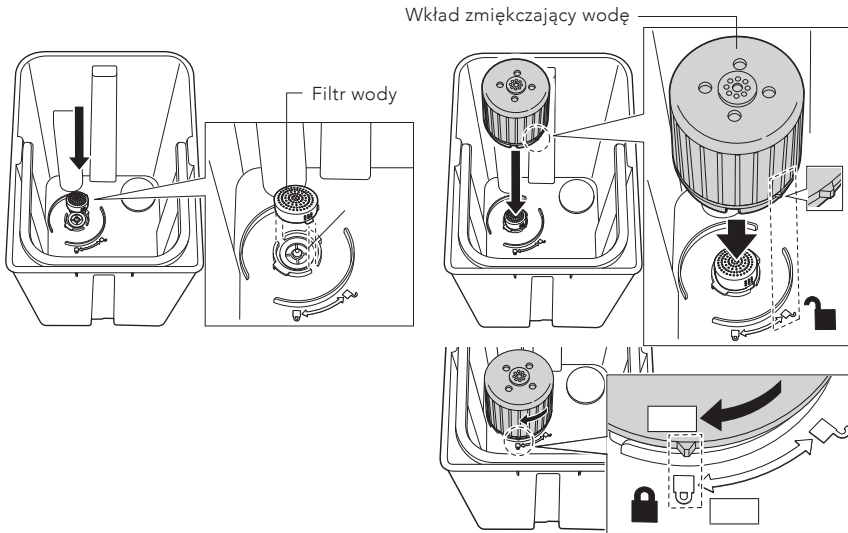

- Podnieś zbiornik na wodę z urządzenia i usuń tekturę z pływaka wewnątrz nawilżacza.
- Ustaw nawilżacz na płaskiej powierzchni. Upewnij się, że odległość od telewizora, radia itp. wynosi co najmniej 2 metrów, ponieważ urządzenie może powodować zakłócenia.
- Upewnij się, że nawilżacz znajduje się w odległości co najmniej 50 cm od mebli.
- Ustaw nawilżacz w pomieszczeniu na 30 minut przed uruchomieniem go.
- Użyj czystej wody o temperaturze poniżej 40°C.

PL

KORZYSTANIE Z URZĄDZENIA

Włącz/Wyłącz: Naciśnij wyłącznik raz, aby włączyć lub wyłączyć urządzenie.

FUNKCJA AROMATERAPII

1. Naciśnij pojemnik zapachowy, aby go otworzyć.

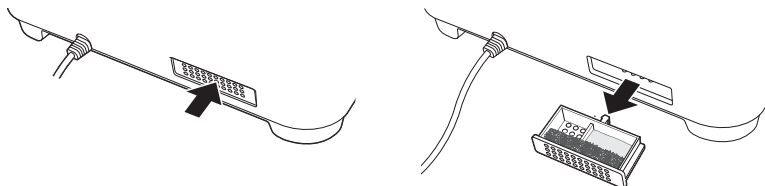

2. Nasącz olejkami eterycznymi filc znajdujący się wewnątrz pojemnika zapachowego. Wlej 1–3 krople.

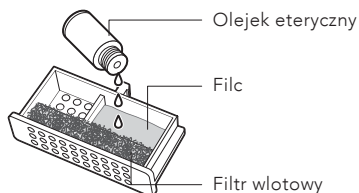

3. Zamocuj pojemnik zapachowy.
4. Aby wyłączyć funkcję aromaterapii lub podczas przechowywania nawilżacza, wyjmij wkładkę filcową lub wymień ją na nową.

WYLOT MGŁY

Wylot mgły można obracać o 360 stopni.

Przed zamontowaniem wysokiego wylotu mgły należy zdemontować krótki wylot mgły.

Uwaga: Podczas korzystania z krótkiego wylotu mgły nawilżacz musi być umieszczony na stole lub innej wyniesionej powierzchni co najmniej 70 cm nad podłogą. Ma to na celu zapobieganie osiadaniu mgły na podłodze lub innych powierzchniach, co mogłoby powodować szkody przez wilgoć. Sprawdź powierzchnie wokół nawilżacza, aby upewnić się, że nie gromadzi się na nich woda.

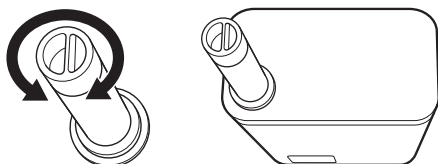

DOLEWANIE WODY

Gdy wskaźnik „dolej wodę” świeci się, oznacza to, że poziom wody jest niski i trzeba dodać więcej wody do zbiornika.

Napełnij zbiornik wodą bezpośrednio za pomocą butelki, pojemnika itp.
Nie przekraczaj poziomu MAX, lub;

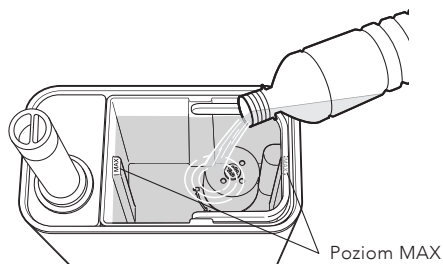

Wyjmij zbiornik wody i napełnij go wodą bezpośrednio z kranu.
Nie przekraczaj poziomu MAX.

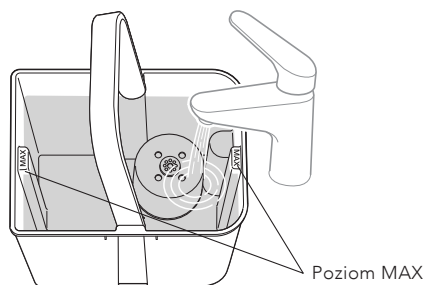

PL

WYŚWIETLACZ

Aby włączyć lub wyłączyć podświetlenie wyświetlacza, naciśnij i przytrzymaj przycisk timera. 

DŹWIĘK

Aby włączyć lub wyłączyć dźwięk, naciśnij i przytrzymaj przycisk zasilania. 

FUNKCJE

Tryb: Naciśnij przycisk MODE, aby przełączać się między trzema różnymi trybami.

Uwaga: Firma Wilfa zaleca utrzymywanie wilgotności względnej w pomieszczeniu w zakresie 40–55%. Odstępy między ustawieniami są nieco wyższe, aby skompensować higrostat wbudowany w urządzenie. Aby zmierzyć prawidłową wilgotność, zalecamy użycie dodatkowego higrometru umieszczonego dalej od nawilżacza.

- **Comfort:** Nawilżacz pracuje z dużą wydajnością mgły. Może utrzymać komfortową wilgotność na poziomie 55–70% wilgotności względnej. To doskonałe ustawienie do stosowania w ciągu dnia.
- **Turbo:** Nawilżacz pracuje z wysoką wydajnością mgły. Wybierz tryb turbo, aby uzyskać szybszy wzrost wilgotności i utrzymać ją na poziomie 50–60% wilgotności względnej.
- **Sleep:** Nawilżacz pracuje cicho z niską wydajnością mgły. Utrzymuje wilgotność względną w zakresie 50–60% wilgotności względnej. Wybieraj tryb uspienia w godzinach wieczornych i nocnych.

Timer: Naciśnij przycisk timera i za pomocą przycisków + i - ustaw żądany czas pracy w zakresie 1–6 godzin. Aby anulować funkcję timera, należy na nim ustawić wartość 0H.

Wydajność pary: Naciśnij przycisk intensywności nawilżania, aby ustawić poziom nawilżania.

CZYSZCZENIE I KONSERWACJA

Przed odłożeniem do przechowywania opróżnij nawilżacz z wody i umyj go. Przed kolejnym użyciem nawilżacza umyj go. Użyj zimnej wody.

- Co trzy dni wyczyść wkładkę ultradźwiękową, zbiornik na wodę i podstawę.
- Często zmieniaj wodę w zbiorniku, aby utrzymać ją w świeżości.

WYCZYŚĆ FILTR WODY I WKŁAD ZMIĘKCZAJĄCY WODĘ

Wypłucz filtr wody i wkład zmiękczający pod ciepłą, bieżącą wodą. Wysusz go przed ponownym zamontowaniem w zbiorniku wody.

ZBIORNIK NA WODĘ

Opróżniaj zbiornik wody i napełniaj go co trzeci dzień. Przed napełnieniem umyj go wodą z kranu. Usuń kamień, osady lub film, powstały po bokach zbiornika lub na powierzchniach wewnętrznych. Wytrzyj wszystkie powierzchnie do sucha, aby upewnić się, że są czyste.

PL

ROZWIĄZYWANIE PROBLEMÓW

Problem	Rozwiązanie
Nawilżacz nie włącza się	Upewnij się, że urządzenie jest prawidłowo podłączone i naciśnij przycisk zasilania. Jeśli problem będzie się powtarzał, sprawdź gniazdo zasilania za pomocą innego urządzenia, aby potwierdzić, że jest sprawne.
Niska wydajność mgły lub brak mgły	Sprawdź, czy zbiornik wody jest napełniony do poziomu MAX. Jeśli poziom wody jest prawidłowy, wyczyść filtr wody i wkład zmiękczający, ponieważ nagromadzenie minerałów może zablokować wytwarzanie mgły. Upewnij się, że wylot mgły jest drożny i prawidłowo wyrównany.
Wyciek wody lub osadzanie się mgły na powierzchniach	W przypadku korzystania z krótkiego wylotu mgły nawilżacz powinien stać na stole lub innej powierzchni 70 cm nad podłogą, aby zapobiec gromadzeniu się wody na podłodze lub powierzchniach otaczających. Regularnie sprawdzaj, czy zbiornik wody nie jest przepełniony, a pokrywka jest prawidłowo założona.
Wskaźnik „Dolej wody” świeci się nawet wtedy, gdy zbiornik jest pełny	Sprawdź, czy zbiornik wody jest prawidłowo zamontowany. Sprawdź, czy pływak i czujnik poziomu wody są czyste i działają. Jeśli problem nie ustąpi, czujnik poziomu wody może być uszkodzony i wymagać serwisu.
Biały pył lub osad na meblach	Może się tak zdarzyć, jeśli woda w zbiorniku ma wysoką zawartość minerałów. Aby zapobiec powstawaniu osadu, używaj wody destylowanej lub przegotowanej oraz regularnie czyść filtr wody i wkład zmiękczający.

PL

PL



GWARANCJA

Firma Wilfa udziela 5-letniej gwarancji na ten produkt od dnia zakupu. Gwarancja obejmuje wady produkcyjne lub wady powstałe w okresie gwarancyjnym. W przypadku roszczeń z tytułu gwarancji dowodem dla sprzedawcy jest paragon lub inny dokument potwierdzający zakup.

Gwarancja obejmuje wyłącznie produkty zakupione i używane na potrzeby indywidualnych gospodarstw domowych. Komercyjna eksploatacja produktu powoduje unieważnienie gwarancji. Gwarancja zostanie unieważniona w przypadku niewłaściwego używania produktu, niedbałości, postępowania niezgodnego z instrukcjami podanymi przez firmę Wilfa, a także w przypadku modyfikacji produktu lub jego nieautoryzowanej naprawy. Gwarancja nie obejmuje ponadto normalnego zużycia, użycia niezgodnego z przeznaczeniem, braku konserwacji, podłączenia do nieprawidłowego napięcia elektrycznego oraz:

PL

- Przeciążenia produktu
- Części, które zużywają się w wyniku normalnej eksploatacji
- Części, które należy regularnie wymieniać (np. filtr, akumulator itp.)

Instrukcja obsługi jest także dostępna na naszej stronie internetowej:
wilfa.com

DANE TECHNICZNE PRODUKTU

220-240V, 50-60Hz, 125W

Pobór mocy w trybie czuwania wynosi 0,64 W.

Czas przejścia w tryb czuwania wynosi mniej niż 1 minutę.

POMOC TECHNICZNA I CZĘŚCI ZAMIENNE

Aby uzyskać pomoc techniczną, odwiedź stronę obsługi klienta/pomocy technicznej w naszej witrynie **wilfa.com**. Znajdziesz tam często zadawane pytania, listy części zamiennych, porady i wskazówki oraz wszystkie dane kontaktowe.

MOŻLIWOŚĆ RECYKLINGU



Ten znak wskazuje, że w Unii Europejskiej to urządzenie nie może być wyrzucone wraz z odpadami z gospodarstw domowych. Aby zapobiec możliwemu skażeniu środowiska lub zagrożeniom dla zdrowia ludzi z uwagi na niekontrolowaną utylizację odpadów, należy odpowiedzialnie przekazać je do recyklingu w celu promocji zrównoważonej gospodarki zasobami materiałowymi w zakresie ponownego użycia. Aby pozbyć się urządzenia po okresie eksploatacji, należy skorzystać z właściwego punktu zbiórki lub skontaktować się ze sprzedawcą, od którego kupiono produkt. W ten sposób produkt zostanie bezpłatnie przekazany do recyklingu bezpiecznego dla środowiska.

PL

FR

SOMMAIRE

- 132 CONSIGNES DE SÉCURITÉ IMPORTANTES
- 137 APERÇU DU PRODUIT
- 138 AVANT UTILISATION
- 139 UTILISATION
- 141 FONCTIONNALITÉS
- 141 NETTOYAGE ET ENTRETIEN
- 142 GUIDE DE DÉPANNAGE
- 144 GARANTIE
- 145 CARACTÉRISTIQUES DU PRODUIT
- 145 ASSISTANCE ET PIÈCES DÉTACHÉES
- 145 RECYCLAGE

FR

CONSIGNES DE SÉCURITÉ IMPORTANTES

- Veuillez suivre toutes les précautions de sécurité énumérées ci-dessous pour assurer votre sécurité et réduire le risque de blessure ou de choc électrique.
- Cet humidificateur peut être utilisé par des enfants âgés de 8 ans et plus, ainsi que par des personnes ayant des capacités physiques, sensorielles ou mentales réduites, ou un manque d'expérience et de connaissances, à condition qu'elles aient reçu une supervision ou des instructions concernant l'utilisation de l'humidificateur de manière sûre et qu'elles comprennent les dangers encourus. Interdire aux enfants de jouer avec l'humidificateur. Les enfants ne doivent pas procéder au nettoyage ni à l'entretien de l'appareil sans surveillance.
- Avant d'utiliser cet humidificateur, assurez-vous que la tension de votre alimentation électrique correspond à celle indiquée sur la plaque signalétique de l'humidificateur.
- Toujours placer l'humidificateur sur une surface solide, plane et nivelée. Éviter toute exposition à la lumière directe du soleil et toujours le tenir à l'écart des murs et des sources de chaleur telles que les poêles, les radiateurs, etc. Avertissement : L'humidificateur peut ne pas fonctionner correctement s'il n'est pas placé sur une surface plane.
- Ne pas insérer ou retirer la prise électrique de l'humidificateur avec les mains mouillées.

- Si le câble du secteur est endommagé, le faire remplacer par le fabricant, un technicien de service ou une autre personne dotée de compétences similaires pour éviter tout danger.
- Pour réduire le risque de choc électrique, ne pas retirer les vis. L'humidificateur ne comprend aucune pièce réparable par l'utilisateur. Confier tous les travaux de maintenance à du personnel qualifié.
- Remplir le réservoir d'eau fraîche, distillée ou déminéralisée. Ne pas déverser d'autres liquides dans le réservoir d'eau ou la base. Ne pas faire fonctionner l'humidificateur en l'absence d'eau dans le réservoir ou dans la base.
- Ne pas secouer l'humidificateur, au risque de provoquer un déversement d'eau.
- Ne jamais toucher l'eau ou les composants pendant le fonctionnement de l'humidificateur.
- En cas d'odeur inhabituelle lors de l'utilisation comme décrit dans ce manuel, éteindre l'humidificateur, le débrancher et le faire examiner par votre revendeur.
- Ne pas verser d'eau chaude dans le réservoir, c'est-à-dire à une température supérieure à 40 °C.
- Ne pas plonger l'humidificateur, le câble d'alimentation ou la prise dans de l'eau ou d'autres liquides.

- Ne jamais employer d'outil dur pour gratter le tampon ultrasonique. L'humidificateur doit être nettoyé régulièrement. Pour ce faire, se reporter aux instructions de nettoyage de ce manuel.
- Tout déversement de liquide dans l'humidificateur peut causer de graves dommages. Mettre immédiatement hors tension. Débrancher la fiche et contacter le revendeur.
- Débrancher l'humidificateur de l'alimentation électrique lorsqu'il n'est pas utilisé et avant le nettoyage.
- S'assurer que le câble secteur ne touche pas de surface chaude et qu'il ne dépasse pas le bord d'une table.
- Ne jamais utiliser cet humidificateur dans une pièce où sont utilisés des produits aérosols (sprays) ou dans une pièce dans laquelle est administré de l'oxygène.
- Ne pas placer de vêtements ou de serviettes sur l'humidificateur. Une obstruction de la buse peut entraîner un dysfonctionnement de l'humidificateur.
- Pour déplacer l'humidificateur, le soulever par la base et non par le réservoir d'eau.
- Ne pas utiliser l'humidificateur si l'air de la pièce est déjà suffisamment humide.
- Le taux d'humidité relative idéal pour le confort

humain se situe en réalité entre 45% et 65%. Une humidité excessive apparaît sous forme de condensation sur les surfaces froides ou les parois froides de la pièce. Pour mesurer correctement l'humidité de la pièce, utiliser un hygromètre disponible dans la plupart des magasins spécialisés et des hypermarchés.

- Cet appareil est conçu pour un usage domestique intérieur uniquement, et non pour une utilisation commerciale ou industrielle.
- Tenir l'appareil hors de portée des enfants. La vapeur et l'eau bouillante peuvent provoquer des brûlures.
- Ne jamais laisser d'eau dans la base ou le réservoir lorsque l'appareil n'est pas utilisé.
- Nettoyer l'eau tous les trois jours.



- Veuillez noter qu'un taux d'humidité élevé peut favoriser la croissance d'organismes biologiques dans l'environnement.
- Ne pas laisser la zone autour de l'humidificateur s'humidifier ou se mouiller. En cas d'humidité, baisser le débit de sortie de l'humidificateur. Si le volume de sortie de l'humidificateur ne peut pas être diminué, utiliser l'humidificateur par intermittence. Ne pas laisser les matériaux

absorbants, tels que les tapis, rideaux ou nappes, s'humidifier.

- Débrancher l'appareil pendant le remplissage et le nettoyage.
- Vider et nettoyer l'humidificateur avant de le ranger. Nettoyer l'humidificateur avant la prochaine utilisation.
- Avertissement : Les micro-organismes qui peuvent être présents dans l'eau ou dans l'environnement dans lequel l'appareil est utilisé ou stocké peuvent se développer dans le réservoir d'eau et être expulsés dans l'air, ce qui entraîne des risques très graves pour la santé si l'eau n'est pas renouvelée, et le réservoir n'est pas correctement nettoyé tous les 3 jours.
- Vider le réservoir et le remplir tous les trois jours. Avant le remplissage, le nettoyer avec de l'eau du robinet fraîche ou des agents nettoyants si le fabricant l'exige. Retirer tout calcaire, dépôt ou film qui s'est formé sur les côtés du réservoir ou sur les surfaces intérieures et essuyer toutes les surfaces pour les sécher.

FR

APERÇU DU PRODUIT

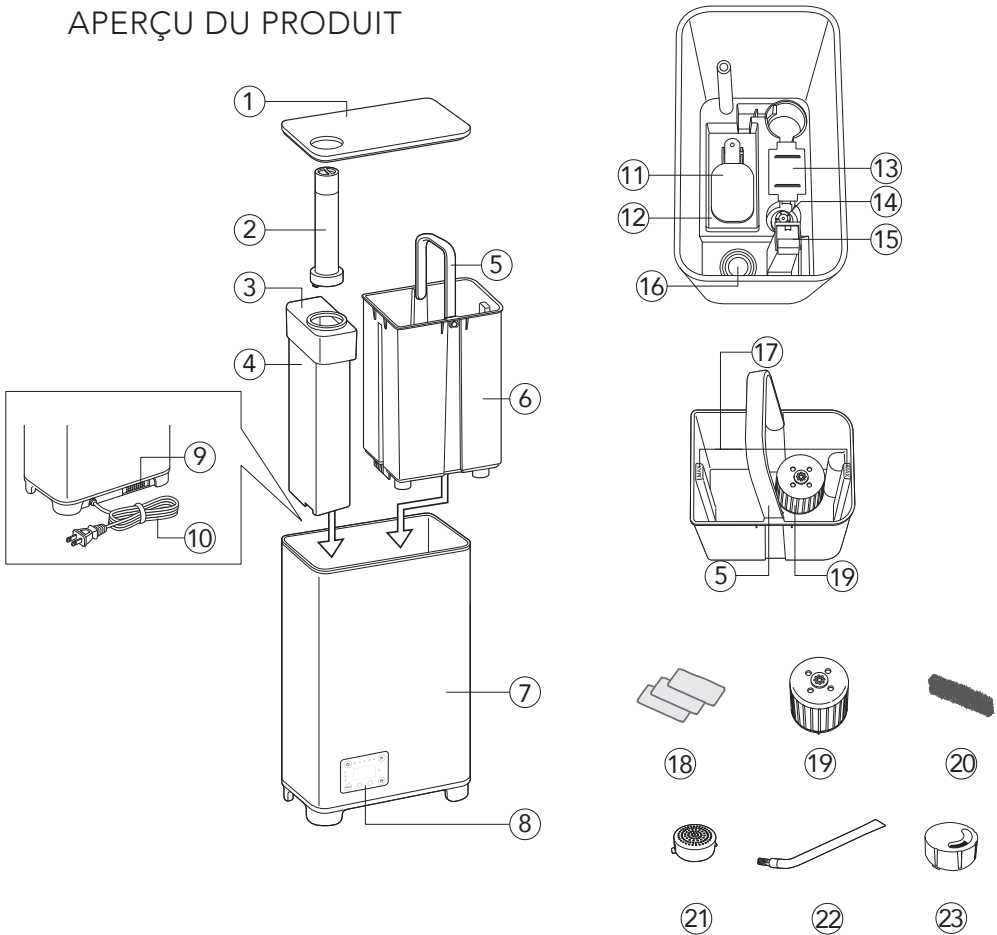

- 1. Couvercle
- 2. Buse de sortie de vapeur
- 3. Boîte à vapeur
- 4. Couvercle de la boîte à vapeur
- 5. Poignée
- 6. Réservoir d'eau
- 7. Base
- 8. Écran
- 9. Boîte à arômes
- 10. Prise d'alimentation

- 11. Flotteur
- 12. Évier à flotteur
- 13. Couvercle PTC
- 14. Capteur de niveau d'eau
- 15. Sortie d'air
- 16. Tampon ultrasonique
- 17. Indicateur du niveau d'eau MAX
- 18. Feutre aromatique de rechange
- 19. Cartouche déminéralisante
- 20. Filtre d'entrée
- 21. Filtre à eau
- 22. Brosse de nettoyage
- 23. Sortie de vapeur courte

FR

AVANT UTILISATION

- Installer le filtre dans le réservoir d'eau en le plaçant sur la vanne d'arrêt et en le pressant fermement en place. Une fois le filtre en place, prendre la cartouche d'adoucisseur d'eau et verrouiller en place comme indiqué.

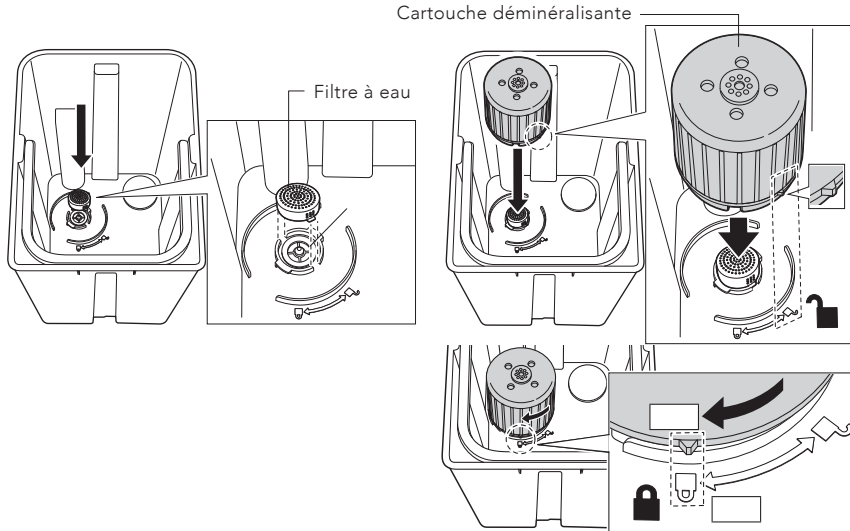

- Soulevez le réservoir d'eau de l'appareil et retirez le carton du flotteur à l'intérieur de l'humidificateur.
- Placer l'humidificateur sur une surface plane. Vérifier qu'il est éloigné d'au moins 2 mètres du téléviseur, de la radio, etc., car cela peut provoquer des interférences sonores.
- Vérifier que l'humidificateur est placé à 50 cm de tout meuble.
- Placer l'humidificateur dans la pièce 30 minutes avant de le démarrer.
- Utiliser de l'eau claire n'excédant pas les 40 C.

FR

UTILISATION

Marche/Arrêt : Appuyer sur le bouton marche/arrêt pour allumer/éteindre l'appareil.

FONCTION DE DIFFUSION D'ARÔMES

1. Appuyer sur la boîte d'arômes pour y accéder.



2. Verser de l'huile essentielle sur le feutre à l'intérieur de la boîte d'arômes. Introduire 1 à 3 gouttes.

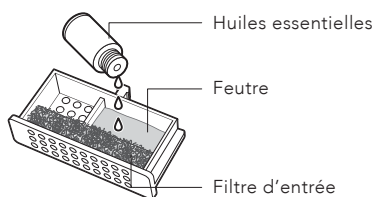

3. Replacer la boîte d'arômes.

4. Pour interrompre la fonction aromatique ou au moment de ranger l'humidificateur, retirer le feutre pour le remplacer par un nouveau.

BUSE DE SORTIE DE VAPEUR

La sortie de vapeur peut être tournée à 360 degrés.

Retirez la sortie de brouillard courte avant de fixer la sortie de brouillard haute.

Remarque : Lors de l'utilisation de la sortie de vapeur courte, l'humidificateur doit être placé sur une table ou similaire à au moins 70 cm au-dessus du sol. Cela permet d'éviter l'accumulation de vapeur sur le sol ou d'autres surfaces, laquelle peut causer des dommages dû à un contact avec l'eau. Vérifier les surfaces autour de l'humidificateur pour assurer l'absence d'accumulation d'eau.

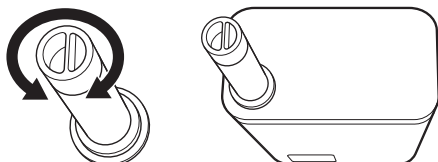

FR

REPLISSAGE D'EAU

Lorsque le voyant « Remplir d'eau » s'allume, cela signifie que le niveau d'eau est très bas et qu'il faut plus d'eau dans le réservoir d'eau.

Verser l'eau directement dans le réservoir d'eau à l'aide d'une bouteille, d'une carafe, etc. Ne pas dépasser ce niveau MAX, ou;

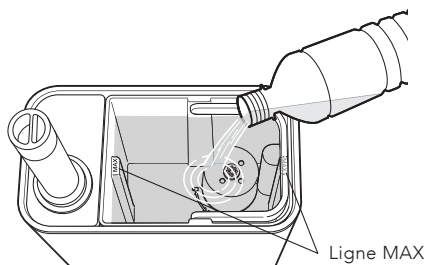

Retirer le réservoir d'eau et remplir d'eau directement à partir du robinet. Ne pas dépasser ce niveau MAX.

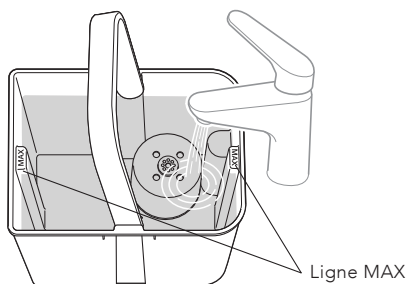

ÉCRAN

Pour allumer ou éteindre l'éclairage de l'écran, maintenir le bouton de minuterie enfoncé. 

FR

SON

Pour activer ou désactiver le son, appuyer sur le bouton d'alimentation et le maintenir enfoncé. 

FONCTIONNALITÉS

Mode : Appuyer sur MODE pour passer d'un MODE à l'autre.

Remarque : Wilfa recommande de maintenir le niveau d'humidité ambiante entre 40 et 55% d'humidité relative. Les intervalles de réglage sont légèrement plus longs pour compenser l'hygrostat intégré à l'appareil. Pour mesurer l'humidité correcte, nous recommandons d'utiliser un hygromètre supplémentaire placé plus loin de l'humidificateur.

- **Confort :** L'humidificateur fonctionne avec un débit de vapeur élevé. Il peut maintenir un niveau confortable de 55 à 70% d'humidité relative. C'est un excellent réglage à appliquer pendant la journée.
- **Turbo :** L'humidificateur fonctionne avec une sortie de vapeur rapide. Choisir le mode turbo pour obtenir une augmentation plus rapide de l'humidité et maintenir une humidité relative comprise entre 50 et 60%.
- **Sleep (veille) :** L'humidificateur fonctionne silencieusement avec un faible débit de vapeur. Il maintiendra une humidité relative comprise entre 50 et 60%. Choisir le mode veille le soir et la nuit.

Minuterie : Appuyer sur la touche minuteur et régler la durée de travail souhaitée de 1 à 6 heures à l'aide des touches + et -. Pour annuler la fonction de minuterie, régler la minuterie sur 0H.

Sortie de vapeur : Appuyer sur le bouton de vapeur pour régler le niveau de sortie de vapeur.

NETTOYAGE ET ENTRETIEN

Vider et nettoyer l'humidificateur avant de le ranger. Nettoyer l'humidificateur avant la prochaine utilisation. Utiliser de l'eau froide.

- Nettoyer le tampon ultrasonique, le réservoir d'eau et la base tous les trois jours.
- Changer l'eau du réservoir d'eau fréquemment pour la garder fraîche.

NETTOYAGE DU FILTRE À EAU ET DE LA CARTOUCHE DÉMINÉRALISANTE

Rincer le filtre à eau et la cartouche déminéralisante sous l'eau courante chaude. Le sécher avant de le réinstaller dans le réservoir d'eau.

RÉSERVOIR D'EAU

Vider le réservoir d'eau et le remplir tous les trois jours. Avant de le remplir, nettoyer avec de l'eau du robinet fraîche. Retirer tout calcaire, dépôt ou film qui s'est formé sur les côtés du réservoir ou sur les surfaces intérieures et essuyer toutes les surfaces pour les sécher. Essuyer toutes les surfaces pour vous assurer qu'elles sont propres.

GUIDE DE DÉPANNAGE

Problème	Solution
L'humidificateur ne s'allume pas.	S'assurer que l'appareil est correctement branché et appuyer une fois sur le bouton d'alimentation. Si le problème persiste, vérifier la prise avec un autre appareil pour vous assurer qu'elle fonctionne.
Sortie de vapeur faible ou absente	Vérifier si le réservoir d'eau est rempli jusqu'au repère MAX. Si le niveau d'eau est correct, nettoyer le filtre à eau et la cartouche déminéralisante, car l'accumulation de minéraux peut bloquer la production de vapeur. S'assurer que la sortie de vapeur n'est pas obstruée et qu'elle est correctement alignée.
Fuite d'eau ou accumulation de vapeur sur les surfaces	S'assurer que l'humidificateur est placé sur une table ou une surface surélevée à 70 cm au-dessus du sol lors de l'utilisation de la sortie de vapeur courte pour empêcher l'eau de s'accumuler sur le sol ou les surfaces environnantes. Vérifier régulièrement que le réservoir d'eau n'est pas trop rempli et que le couvercle est bien en place.
Le voyant « Remplir d'eau » reste allumé même lorsque le réservoir est plein	Vérifier que le réservoir d'eau est correctement placé. S'assurer que le flotteur et le capteur de niveau d'eau sont propres et fonctionnent correctement. Si le problème persiste, le capteur de niveau d'eau peut être défectueux et nécessiter un entretien.
Des poussières blanches ou des résidus apparaissent sur les meubles	Cela peut se produire si l'eau du réservoir présente une teneur élevée en minéraux. Utiliser de l'eau distillée ou bouillie dans l'humidificateur pour éviter l'accumulation de minéraux et nettoyer régulièrement le filtre à eau et la cartouche déminéralisante.

FR

FR



GARANTIE

Wilfa accorde une garantie de 5 ans sur ce produit à compter de la date d'achat. La garantie couvre les défauts de production ou les anomalies survenant durant la période de garantie. Le reçu d'achat sert de preuve à montrer au détaillant pour tout recours garantie.

La garantie n'est valide que sur les produits achetés et utilisés pour un usage domestique. Elle n'est pas valide en cas d'utilisation commerciale du produit. La garantie ne s'applique pas en cas de mauvaise utilisation du produit, de négligence, de non-respect des consignes de Wilfa, de modification ou de réparation non autorisée. La garantie ne s'applique pas non plus en cas d'usure naturelle du produit, de mauvaise utilisation, de défaut d'entretien ou d'utilisation d'une tension électrique non adaptée ou :

- En cas de surcharge du produit
- Aux pièces concernées par une usure naturelle
- Les pièces que vous devez vous attendre à remplacer régulièrement (par exemple, filtre, batterie, etc.)

Le manuel d'instructions est également disponible sur notre site Web : wilfa.com

FR

CARACTÉRISTIQUES DU PRODUIT

220-240V, 50-60Hz, 125W

La consommation électrique en mode veille est de 0,64 W.

Le temps de mise en veille est inférieur à 1 minute.

ASSISTANCE ET PIÈCES DÉTACHÉES

Pour toute demande d'assistance, consulter le site **wilfa.com** et la page de notre service clients/assistance. Cette page propose des réponses aux questions les plus fréquentes, des informations sur les pièces détachées, des conseils et astuces ainsi que toutes nos coordonnées.

RECYCLAGE



Ce marquage indique que la mise au rebut de ce produit avec les déchets ménagers est proscrite dans toute l'Union européenne. Pour éviter tout impact négatif sur l'environnement ou la santé humaine en raison d'une élimination inadéquate des déchets, recycler l'appareil de manière responsable, afin d'encourager la réutilisation durable des ressources matérielles. Pour retourner l'appareil usagé, recourir aux systèmes de retour et de collecte, ou contacter le revendeur auprès duquel le produit a été acheté. Celui-ci pourra reprendre le produit afin qu'il soit recyclé gratuitement, en respectant l'environnement.

FR

IT

SOMMARIO

148	ISTRUZIONI IMPORTANTI RELATIVE ALLA SICUREZZA
153	PANORAMICA DEL PRODOTTO
154	PRIMA DELL'UTILIZZO
155	USO
157	FUNZIONI
157	PULIZIA E MANUTENZIONE
158	RISOLUZIONE DEI PROBLEMI
160	GARANZIA
161	SPECIFICHE DEL PRODOTTO
161	ASSISTENZA E RICAMBI
161	RICICLABILITÀ

IT

ISTRUZIONI IMPORTANTI RELATIVE ALLA SICUREZZA

- Seguire tutte le precauzioni elencate di seguito per la sicurezza e per ridurre il rischio di lesioni o scosse elettriche.
- Questo umidificatore può essere utilizzato da bambini di età non inferiore a 8 anni e da persone con capacità fisiche, sensoriali o mentali ridotte, o prive di esperienza o della necessaria conoscenza, purché siano sorvegliate o abbiano ricevuto istruzioni concernenti l'uso sicuro dell'umidificatore e ne comprendano i pericoli. I bambini non devono giocare con l'umidificatore. La pulizia e la manutenzione da parte dell'utente non devono essere effettuate da bambini non sorvegliati.
- Prima di utilizzare l'umidificatore, assicurarsi che la tensione dell'alimentazione elettrica corrisponda a quella indicata sulla targhetta dei dati nominali dell'umidificatore.
- Posizionare sempre l'umidificatore su una superficie solida, piatta e piana. Evitare l'esposizione alla luce diretta del sole e tenerlo sempre lontano da pareti e fonti di calore come stufe, radiatori, ecc. Avvertenza: L'umidificatore potrebbe non funzionare correttamente se non è posizionato su una superficie piana.
- Non collegare o scollegare la spina elettrica dell'umidificatore con le mani bagnate.

- Se il cavo di alimentazione è danneggiato, la sostituzione spetta al produttore, a un suo addetto all'assistenza o a un tecnico ugualmente qualificato al fine di evitare pericoli.
- Per ridurre il rischio di scosse elettriche, non rimuovere le viti. L'umidificatore non contiene componenti riparabili dall'utente. Tutti gli interventi di manutenzione devono essere eseguiti da personale qualificato.
- Riempire il serbatoio con acqua dolce, distillata o demineralizzata. Non far cadere altri liquidi nel serbatoio dell'acqua o nella base. Non mettere in funzione l'umidificatore quando non c'è acqua nel serbatoio dell'acqua o nella base.
- Non scuotere l'umidificatore per evitare fuoriuscite di acqua.
- Non toccare mai l'acqua o i componenti mentre l'umidificatore è in funzione.
- In caso di odore insolito durante l'utilizzo come descritto nel presente manuale, spegnere l'umidificatore, scollegarlo dalla presa di corrente e farlo esaminare dal proprio rivenditore.
- Non versare acqua calda nel serbatoio, ad esempio a una temperatura superiore a 40°C.
- Non immergere l'umidificatore, il cavo di alimentazione o la spina in acqua o in altri liquidi.

- Non raschiare mai il tampone a ultrasuoni con un utensile duro. L'umidificatore deve essere pulito regolarmente. A tal fine, fare riferimento alle istruzioni di pulizia contenute nel presente manuale.
- L'umidificatore può danneggiarsi gravemente se si versa del liquido al suo interno. Spegnerne immediatamente. Staccare la spina e consultare il proprio rivenditore.
- Scollegare l'umidificatore dall'alimentazione quando non è in uso e prima della pulizia.
- Assicurarsi che il cavo non tocchi superfici calde e che non sporga dal bordo del tavolo.
- Non utilizzare mai questo umidificatore in un ambiente in cui vengono utilizzati prodotti aerosol (spray) o in un ambiente in cui viene somministrato ossigeno.
- Non posizionare indumenti o asciugamani sopra l'umidificatore. Se l'ugello è ostruito, l'umidificatore potrebbe non funzionare correttamente.
- Quando si sposta l'umidificatore, sollevarlo dalla base e non dal serbatoio dell'acqua.
- Non utilizzare l'umidificatore se l'aria nell'ambiente è già sufficientemente umida.
- Il livello ideale di umidità relativa per il comfort

umano è infatti compreso tra il 45 e il 65%. L'umidità in eccesso si presenta sotto forma di condensa sulle superfici fredde o sulle pareti fredde della stanza. Per misurare correttamente l'umidità dell'ambiente, utilizzare un igrometro disponibile nella maggior parte dei negozi specializzati e degli ipermercati.

- Questo prodotto è destinato esclusivamente all'utilizzo in ambiente interno e domestico, non industriale e non commerciale.
- Tenere l'apparecchio fuori dalla portata dei bambini. Il vapore e l'acqua bollente possono causare ustioni.
- Non lasciare mai acqua nella base o nel serbatoio dell'acqua quando l'apparecchio non è in uso.
- Sostituire l'acqua ogni tre giorni.



- Nota: alti livelli di umidità possono favorire la crescita di organismi biologici nell'ambiente.
- Evitare che l'area intorno all'umidificatore si inumidisca o si bagni. In caso di umidità, ridurre il flusso di uscita dell'umidificatore. Se il flusso di uscita dell'umidificatore non può essere ridotto, utilizzare l'umidificatore in modo intermittente. Evitare che i materiali assorbenti, come tappeti,

tende, teli o tovaglie, si bagnino.

- Scollegare l'apparecchio durante il riempimento e la pulizia.
- Svuotare e pulire l'umidificatore prima di riporlo. Pulire l'umidificatore prima del successivo utilizzo.
- Avvertenza: I microrganismi che possono essere presenti nell'acqua o nell'ambiente in cui l'apparecchio viene utilizzato o immagazzinato possono proliferare nel serbatoio dell'acqua ed essere soffiati nell'aria causando gravi rischi per la salute quando l'acqua non viene rinnovata e se il serbatoio non viene pulito correttamente ogni 3 giorni.
- Svuotare il serbatoio e riempirlo ogni tre giorni. Prima di riempirlo, pulirlo con acqua corrente pulita o con detersivi, se richiesto dal produttore. Rimuovere eventuali incrostazioni di calcare, depositi o film formati sui lati del serbatoio o sulle superfici interne e asciugare tutte le superfici.

PANORAMICA DEL PRODOTTO

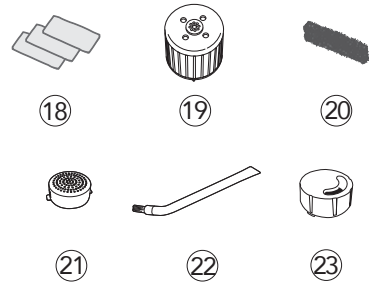
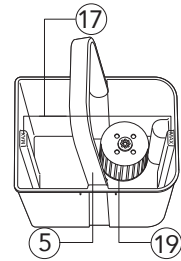
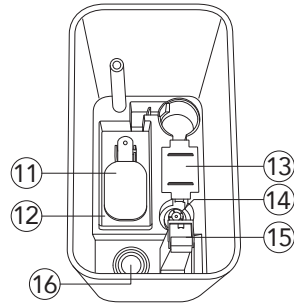
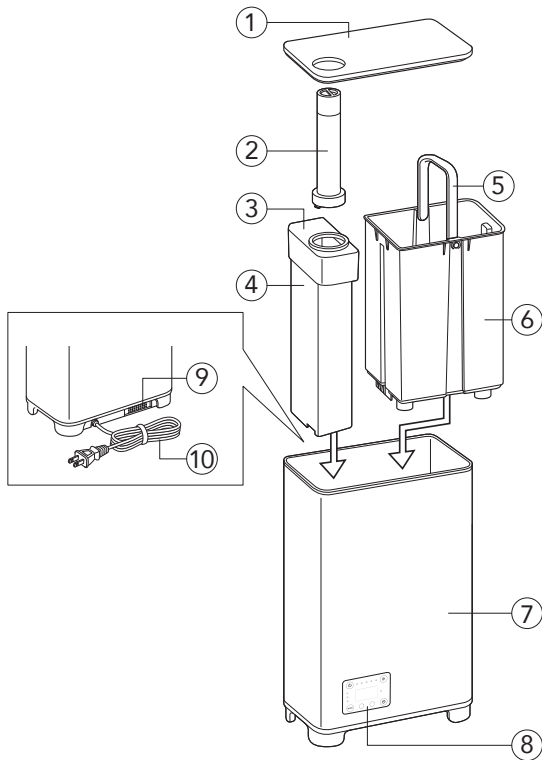

- | | | | |
|-----|--------------------------|-----|--------------------------------------|
| 1. | Coperchio | 13. | Coperchio PTC |
| 2. | Uscita nebulizzazione | 14. | Sensore livello acqua |
| 3. | Box vapore | 15. | Uscita dell'aria |
| 4. | Coperchio del box vapore | 16. | Tampone a ultrasuoni |
| 5. | Maniglia | 17. | Indicatore di livello acqua MAX |
| 6. | Serbatoio dell'acqua | 18. | Feltro aromatico sostitutivo |
| 7. | Base | 19. | Cartuccia di addolcimento dell'acqua |
| 8. | Display | 20. | Filtro di aspirazione |
| 9. | Vano per aromi | 21. | Filtro dell'acqua |
| 10. | Spina di alimentazione | 22. | Spazzola di pulizia |
| 11. | Galleggiante | 23. | Uscita nebulizzazione corta |
| 12. | Galleggiante | | |

PRIMA DELL'UTILIZZO

- Installare il filtro nel serbatoio dell'acqua posizionandolo sulla valvola di arresto e premendolo saldamente in posizione. Dopo aver posizionato il filtro, prelevare la cartuccia di addolcimento dell'acqua e bloccarla in posizione come mostrato.

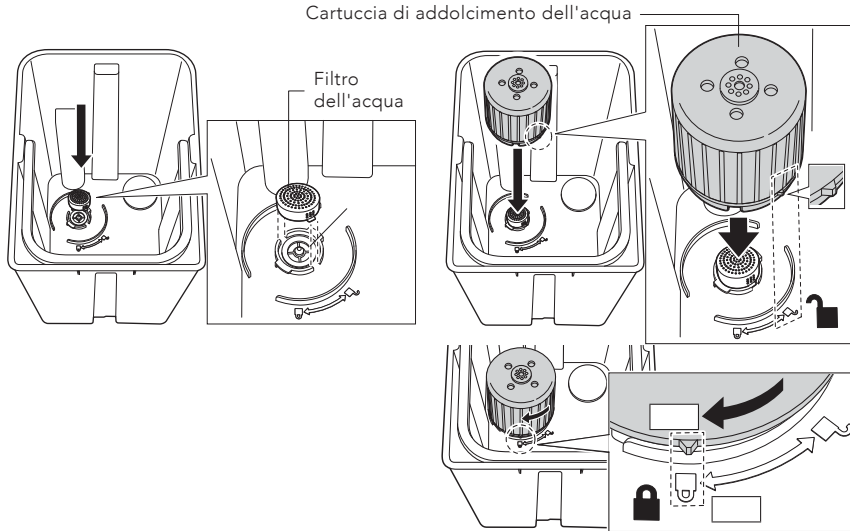

- Sollevare il serbatoio dell'acqua dall'apparecchio e rimuovere il cartone dal galleggiante all'interno dell'umidificatore.
- Posizionare l'umidificatore su una superficie piana. Assicurarsi che sia a una distanza di almeno 2 metri dalla TV, dalla radio, ecc., in quanto potrebbe causare interferenze acustiche.
- Assicurarsi che l'umidificatore sia posizionato a 50 cm dai mobili.
- Posizionare l'umidificatore nell'ambiente di utilizzo 30 minuti prima di avviarlo.
- Utilizzare acqua pulita a temperatura inferiore a 40°C.

USO

On/Off: Premere il pulsante on/off una volta per accendere o spegnere l'unità.

FUZIONE AROMA

1. Premere la scatola degli aromi per accedervi.



2. Versare l'olio essenziale sul feltro all'interno della scatola degli aromi. Utilizzare 1-3 gocce.

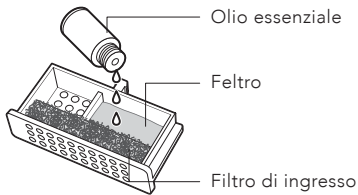

3. Riposizionare la scatola degli aromi.

4. Per arrestare la funzione aroma o quando si ripone l'umidificatore, rimuovere il feltro o sostituirlo con uno nuovo.

USCITA DELLA NEBULIZZAZIONE

L'uscita della nebulizzazione può essere ruotata di 360 gradi.

Rimuovere l'uscita della nebbia corta prima di collegare l'uscita della nebbia alta.

Nota: Quando si utilizza l'uscita nebulizzazione corta, l'umidificatore deve essere posizionato su un tavolo o simile a un'altezza di almeno 70 cm dal pavimento. In questo modo si evita l'accumulo di nebulizzazione sul pavimento o su altre superfici, che può causare danni dovuti all'acqua. Controllare le superfici intorno all'umidificatore per assicurarsi che non vi sia accumulo di acqua.

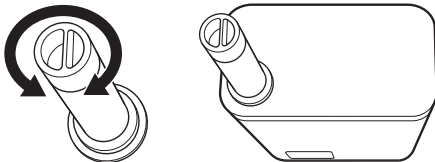

RIEMPIRE CON ACQUA

Quando la spia "Fill Water" (Riempimento acqua) si accende, significa che il livello dell'acqua è basso e che è necessario aggiungere più acqua al serbatoio.

Versare l'acqua direttamente nel serbatoio utilizzando una bottiglia, una caraffa, ecc. Non superare il livello MAX, o;

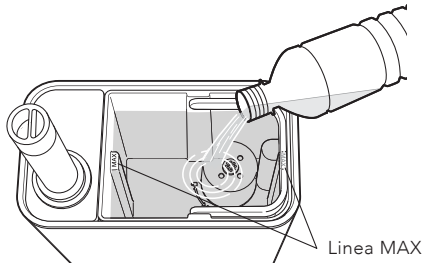

Rimuovere il serbatoio dell'acqua e riempirlo con acqua direttamente dal rubinetto. Non superare il livello MAX.

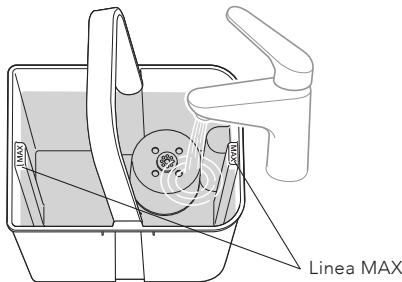

DISPLAY

Per accendere o spegnere la luce del display, tenere premuto il pulsante del timer. 

SUONO

Per attivare o disattivare il suono, tenere premuto il pulsante di accensione. 

FUNZIONI

Modalità Premere MODE per passare tra le tre diverse modalità.

Nota: Wilfa consiglia di mantenere un livello di umidità ambiente compreso tra il 40 e il 55% di umidità relativa. Gli intervalli nelle impostazioni sono leggermente più alti per compensare l'igrostatato integrato nell'apparecchio. Per misurare l'umidità corretta, si consiglia di utilizzare un igrometro aggiuntivo posizionato più lontano dall'umidificatore.

- **Comfort:** L'umidificatore funziona con un'elevata erogazione di nebulizzazione. Può mantenere un livello di umidità confortevole con un'umidità relativa del 55-70%. Questa è un'ottima impostazione da utilizzare durante il giorno.
- **Turbo:** L'umidificatore funziona con una rapida emissione di nebulizzazione. Scegliere la modalità turbo per ottenere un aumento più rapido dell'umidità e mantenere un'umidità relativa compresa tra il 50-60%.
- **Sonno:** L'umidificatore funziona silenziosamente con una bassa emissione di nebulizzazione. Mantiene un'umidità relativa compresa tra 50-60% UR. Scegliere la modalità sonno durante la sera e la notte.

Timer: Premere il pulsante del timer e impostare il tempo di lavoro desiderato da 1 a 6 ore con i pulsanti + e -. Per annullare la funzione timer, impostare il timer su 0H.

Uscita nebulizzazione: Premere il pulsante di nebulizzazione per regolare l'uscita.

PULIZIA E MANUTENZIONE

Svuotare e pulire l'umidificatore prima di riporlo. Pulire l'umidificatore prima del successivo utilizzo. Usare acqua fredda.

- Pulire il tampone a ultrasuoni, il serbatoio dell'acqua e la base ogni tre giorni.
- Cambiare frequentemente l'acqua nel serbatoio per mantenerla pulita.

PULIRE IL FILTRO DELL'ACQUA E LA CARTUCCIA DI ADDOLCIMENTO DELL'ACQUA

Sciacquare il filtro dell'acqua e la cartuccia dell'addolcitore sotto acqua corrente calda. Asciugarlo prima di reinstallarlo nel serbatoio dell'acqua.

SERBATOIO DELL'ACQUA

Svuotare il serbatoio dell'acqua e riempirlo ogni tre giorni. Prima di riempirlo, pulirlo con acqua corrente pulita. Rimuovere eventuali incrostazioni di calcare, depositi o pellicole formati sui lati del serbatoio o sulle superfici interne. Asciugare tutte le superfici per assicurarsi che siano pulite.

RISOLUZIONE DEI PROBLEMI

Problema	Soluzione
L'umidificatore non si accende	Assicurarsi che l'unità sia collegata correttamente e premere una volta il pulsante di accensione. Se il problema persiste, controllare la presa di corrente con un altro dispositivo per confermare che funzioni.
Emissione di nebulizzazione bassa o assente	Controllare che il serbatoio dell'acqua sia pieno fino alla linea MAX. Se il livello dell'acqua è buono, pulire il filtro dell'acqua e la cartuccia dell'addolcitore, poiché l'accumulo di minerali può bloccare la produzione di nebulizzazione. Assicurarsi che l'uscita della nebulizzazione non sia ostruita e sia allineata correttamente.
Perdite d'acqua o accumulo di nebulizzazione sulle superfici	Assicurarsi che l'umidificatore sia posizionato su un tavolo o su una superficie rialzata a 70 cm dal pavimento quando si utilizza l'uscita nebulizzazione corta per evitare che l'acqua si accumuli sul pavimento o sulle superfici circostanti. Controllare regolarmente che il serbatoio dell'acqua non sia troppo pieno e che il coperchio sia fissato saldamente.
La spia "Fill water" (Riempimento acqua) rimane accesa anche quando il serbatoio è pieno	Controllare che il serbatoio dell'acqua sia posizionato correttamente. Assicurarsi che il galleggiante e il sensore di livello dell'acqua siano puliti e funzionanti. Se il problema persiste, il sensore di livello dell'acqua potrebbe essere guasto e richiedere assistenza.
Sul mobile appaiono polvere bianca o residui	Ciò può accadere se l'acqua nel serbatoio ha un elevato contenuto minerale. Utilizzare acqua distillata o bollita nell'umidificatore per evitare l'accumulo di minerali e pulire regolarmente il filtro dell'acqua e la cartuccia addolcitrice.

IT



GARANZIA

Wilfa rilascia una garanzia di 5 anni su questo prodotto a partire dal giorno dell'acquisto. La garanzia copre i difetti di produzione o i guasti che si verificano durante il periodo di garanzia. La ricevuta d'acquisto funge da prova nei confronti del rivenditore in caso di rivendicazione della garanzia.

La garanzia è valida solo per i prodotti acquistati e utilizzati per l'uso domestico privato. In caso di utilizzo commerciale del prodotto, la garanzia perde la sua validità. La garanzia non è valida se il prodotto viene utilizzato in modo improprio o negligente, se le istruzioni fornite da Wilfa non vengono rispettate, se viene modificato o se viene effettuata una riparazione non autorizzata. La garanzia non è valida anche in caso di normale usura del prodotto, uso improprio, mancanza di manutenzione, uso di tensioni elettriche errate o:

- Sovraccarico del prodotto
- Componenti normalmente soggetti a usura
- Componenti di cui si prevede la sostituzione periodica (ad es.: filtro, batteria, ecc.)

Il manuale di istruzioni è disponibile anche sul nostro sito web.wilfa.com

SPECIFICHE DEL PRODOTTO

220-240V, 50-60Hz, 125W

Il consumo energetico in modalità standby è di 0,64 W. Il tempo necessario per passare alla modalità standby è inferiore a 1 minuto.

ASSISTENZA E RICAMBI

Per ricevere assistenza, visitare il sito **wilfa.com** e consultare la nostra pagina dedicata all'assistenza clienti. In questa sezione è possibile trovare le risposte alle domande frequenti, nonché informazioni su ricambi, consigli, suggerimenti pratici e tutti i nostri dati di contatto.

RICICLABILITÀ



Questo marchio indica che il prodotto non deve essere smaltito insieme ad altri rifiuti domestici all'interno dell'UE. Al fine di evitare possibili danni all'ambiente o alla salute umana derivanti dallo smaltimento incontrollato dei rifiuti, riciclare il prodotto in modo responsabile allo scopo di promuovere il riutilizzo sostenibile delle risorse materiali. Per restituire un dispositivo dismesso, servirsi dei sistemi di restituzione e raccolta o contattare il rivenditore presso il quale è stato acquistato il prodotto. Questo prodotto può essere smaltito presso un centro di riciclaggio ecologico gratuito.

IT

ES

CONTENIDO

164	INSTRUCCIONES DE SEGURIDAD IMPORTANTES
169	VISTA GENERAL DEL PRODUCTO
170	ANTES DE SU USO
171	USO
173	FUNCIONES
173	LIMPIEZA Y MANTENIMIENTO
174	SOLUCIÓN DE PROBLEMAS
176	GARANTÍA
177	ESPECIFICACIONES DEL PRODUCTO
177	ASISTENCIA Y REPUESTOS
177	RECICLADO

INSTRUCCIONES DE SEGURIDAD IMPORTANTES

- Siga todas las precauciones de seguridad que se indican a continuación para garantizar la seguridad y reducir el riesgo de lesiones o descargas eléctricas.
- Este humidificador puede ser utilizado por niños a partir de 8 años y por personas con facultades físicas, sensoriales o mentales reducidas o sin experiencia ni conocimiento, si lo hacen bajo supervisión o se les ha instruido adecuadamente para hacerlo de un modo seguro y comprenden los riesgos que entraña su uso. Los niños no deben jugar con el humidificador. La limpieza y el mantenimiento no deben ser realizados por niños sin supervisión.
- Antes de usar este humidificador, asegúrese de que la tensión de su instalación eléctrica coincide con la que se indica en la placa de especificaciones del humidificador.
- Coloque siempre el humidificador sobre una superficie dura, plana y nivelada. Evite su exposición a la luz directa del sol y manténgalo siempre alejado de paredes y fuentes de calor como estufas, radiadores, etc. Advertencia: Es posible que el humidificador no funcione correctamente si no está colocado en una superficie nivelada.
- No conecte ni desconecte el enchufe de alimentación del humidificador con las manos mojadas.

- Si el cable de alimentación está dañado, deberá sustituirlo el fabricante, su servicio técnico o una persona debidamente cualificada con el fin de evitar riesgos innecesarios.
- Para reducir el riesgo de descargas eléctricas, no quite los tornillos. El humidificador no contiene piezas que puedan ser reparadas por el usuario. Confíe todas las tareas de mantenimiento a personal cualificado.
- Llene el depósito con agua limpia, destilada o desmineralizada. No eche ningún otro líquido en el depósito de agua o base. No ponga en funcionamiento el humidificador si no hay agua en el depósito o en la base.
- No agite el humidificador, ya que podría derramarse agua.
- Nunca toque el agua ni los componentes mientras el humidificador esté en funcionamiento.
- Si percibe un olor inusual al utilizarlo tal y como se describe en este manual, apague el humidificador, desenchúfelo y entrégueselo a su distribuidor para que lo examine.
- No eche agua caliente en el depósito, es decir, a una temperatura superior a los 40 °C.
- No sumerja el humidificador, el cable de alimentación ni el enchufe en agua ni en ningún otro líquido.

- Nunca raspe el panel de ultrasonidos con una herramienta dura. Deberá limpiar el humidificador regularmente. Para ello, consulte las instrucciones de limpieza que se incluyen en este manual.
- Si derrama algún líquido en el humidificador, podrá provocar graves daños. Apague el humidificador inmediatamente. Saque el enchufe de la toma de corriente y consulte a su distribuidor.
- Desconecte el humidificador de la red eléctrica cuando no lo esté utilizando y antes de limpiarlo.
- Asegúrese de que el cable de alimentación no entre en contacto con ninguna superficie caliente ni cuelgue sobre el borde de una mesa.
- Nunca utilice este humidificador en una habitación en la que se utilicen aerosoles (sprays) ni en una habitación o un lugar donde se administre oxígeno.
- No ponga prendas de ropa ni toallas encima del humidificador. Si la boquilla está obstruida, podría provocar un funcionamiento incorrecto del humidificador.
- Cuando mueva el humidificador, levántelo sujetándolo por la base y no por el depósito de agua.
- No utilice el humidificador si el ambiente de la habitación ya está lo suficientemente húmedo.
- De hecho, el nivel de humedad relativa ideal para el bienestar de las personas es del 45-65 %.

El exceso de humedad se muestra en forma de condensación en superficies frías o paredes frías de la habitación. Para medir correctamente la humedad de la habitación, utilice un higrómetro disponible en la mayoría de las tiendas especializadas e hipermercados.

- Este producto se ha diseñado exclusivamente para uso doméstico en el hogar y no es para uso industrial ni comercial.
- Mantenga el aparato fuera del alcance de los niños. El vapor y el agua hirviendo pueden provocar quemaduras.
- Nunca deje agua en la base o depósito de agua cuando no se esté utilizando el aparato.
- Cambie el agua cada tres días.



- Tenga en cuenta que unos niveles altos de humedad podrían provocar el crecimiento de organismos biológicos en el entorno.
- No permita que la zona alrededor del humidificador se humedezca o moje. Si hay humedad, reduzca la salida del humidificador. Si el volumen de salida del humidificador no se puede bajar, utilice el humidificador de forma intermitente. No permita que materiales absorbentes, como moquetas y alfombras, cortinas, paños o manteles, se

humedezcan.

- Desenchufe el aparato durante el llenado y la limpieza.
- Vacíe y limpie el humidificador antes de guardarlo. Limpie el humidificador antes de usarlo otra vez.
- Advertencia: Los microorganismos que pueden estar presentes en el agua o en el entorno donde se utiliza o almacena el aparato, pueden crecer en el depósito de agua y ser expulsados al aire provocando riesgos muy graves para la salud cuando el agua no se renueva y el depósito no se limpia adecuadamente cada 3 días.
- Vacíe el depósito y llénelo cada tres días. Antes de llenarlo, límpielo con agua corriente del grifo o con productos de limpieza si así lo indica el fabricante. Elimine cualquier incrustación, depósito o película que se haya formado en las paredes del depósito o en la parte interna, y seque todas las superficies.

VISTA GENERAL DEL PRODUCTO

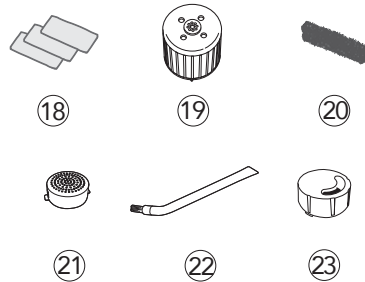
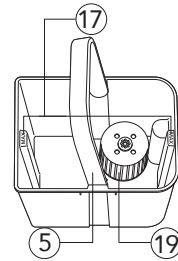
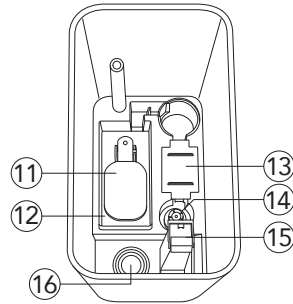
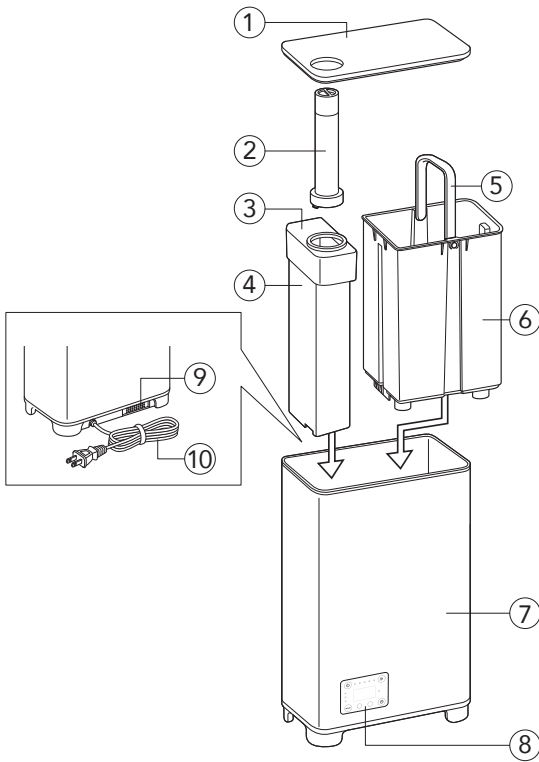

- 1. Tapa
- 2. Salida de vapor
- 3. Caja de vapor
- 4. Tapa de la caja de vapor
- 5. Asa
- 6. Depósito de agua
- 7. Base
- 8. Pantalla
- 9. Caja para el aroma
- 10. Enchufe
- 11. Flotador
- 12. Receptáculo del flotador

- 13. Cubierta PTC
- 14. Sensor de nivel de agua
- 15. Salida de aire
- 16. Panel de ultrasonidos
- 17. Indicador de nivel de agua MÁX.
- 18. Filtro de aroma de recambio
- 19. Cartucho ablandador de agua
- 20. Filtro de entrada
- 21. Filtro de agua
- 22. Cepillo de limpieza
- 23. Salida de vapor corta

ANTES DE SU USO

- Instale el filtro en el depósito de agua colocándolo en la válvula de cierre y ejerciendo una presión firme para colocarlo en su lugar. Una vez colocado el filtro, saque el cartucho ablandador de agua y colóquelo en su sitio como se muestra en la imagen.

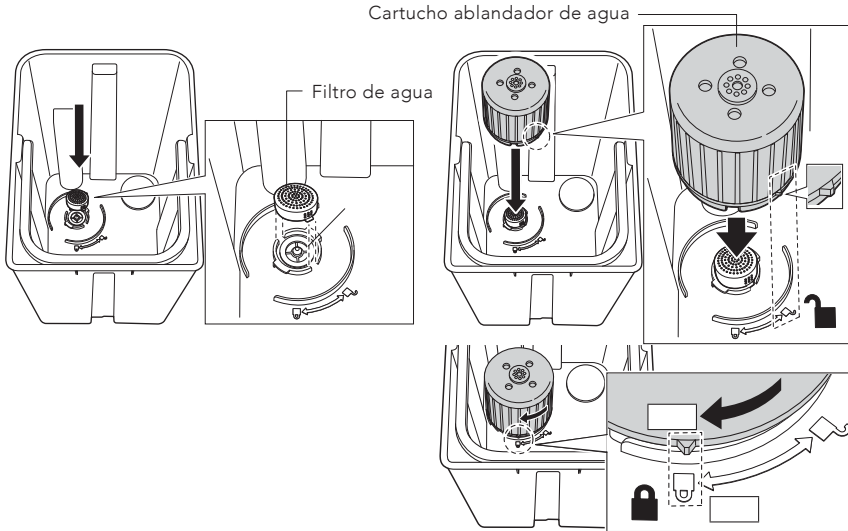

- Levante el tanque de agua del dispositivo y retire el cartón del flotador dentro del humidificador.
- Coloque el humidificador sobre una superficie plana. Asegúrese de que colocarlo al menos a 2 metros de distancia del televisor, la radio, etc., ya que puede causar interferencias.
- Asegúrese de colocar el humidificador a 50 cm de los muebles.
- Coloque el humidificador en la habitación 30 minutos antes de ponerlo en funcionamiento.
- Utilice agua limpia a una temperatura inferior a 40 °C.

USO

Conexión/desconexión: Pulse una vez el botón para conectar o desconectar la unidad.

FUNCIÓN DE AROMA

1. Pulse la caja del aroma para acceder a ella.



2. Vierta aceite esencial en el filtro del interior de la caja del aroma. Vierta 1-3 gotas.

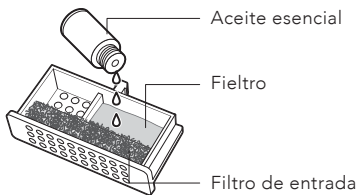

3. Vuelva a colocar la caja de aromas en su posición.

4. Para detener la función de aroma o al almacenar el humidificador, retire el filtro o sustitúyalo por uno nuevo.

SALIDA DE VAPOR

La salida de vapor puede girarse 360°.

Retire la salida de niebla corta antes de conectar la salida de niebla alta.

Nota: Al utilizar la salida de vapor corta, el humidificador debe colocarse sobre una mesa o similar al menos a 70 cm por encima del suelo. El motivo de ello es evitar la acumulación de vapor en el suelo u otras superficies, que puede causar daños por agua. Compruebe las superficies que haya alrededor del humidificador para asegurarse de que no se acumule agua.

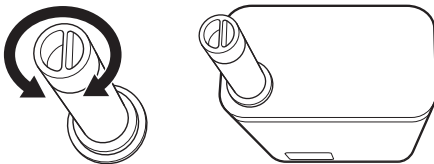

LLENADO DE AGUA

Cuando se encienda la luz de "llenado de agua", significa que el nivel de agua es bajo y es necesario rellenar de agua el depósito de agua.

Llene el depósito de agua directamente utilizando una botella, una jarra, etc. No exceda el nivel MÁX., o bien:

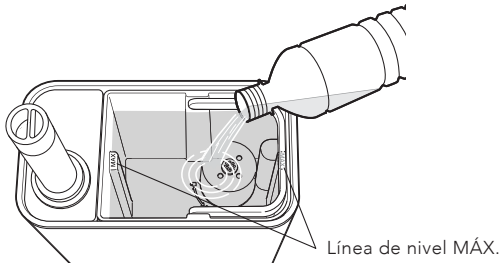

Retire el depósito de agua y llénelo directamente con agua del grifo. No exceda el nivel MÁX.

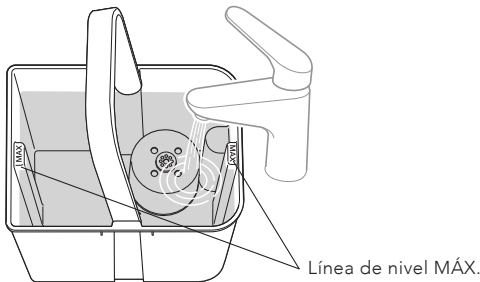

PANTALLA

Para activar o desactivar la pantalla, mantenga pulsado el botón del temporizador. 

SONIDO

Para activar o desactivar el sonido, mantenga pulsado el botón de conexión/desconexión. 

FUNCIONES

Modo: Pulse MODE (Modo) para cambiar entre los tres modos diferentes.

Nota: Wilfa recomienda mantener un nivel de humedad relativa ambiente del 40-55 %. Los intervalos en los ajustes son ligeramente más altos para compensar el higrostató integrado en el aparato. Para medir la humedad correcta, recomendamos utilizar un higrómetro adicional situado más lejos del humidificador.

- **Confort:** El humidificador funciona con una salida de vapor alta. Puede mantener un nivel de humedad confortable con una humedad relativa del 55-70 %. Este es un gran ajuste para usar durante el día.
- **Turbo:** El humidificador funciona con una salida de vapor rápida. Elija el modo turbo para aumentar la humedad con mayor rapidez y mantenga la humedad relativa en un 50-60 %.
- **Nocturno:** El humidificador funciona de forma silenciosa con una salida de vapor baja. Mantendrá una humedad relativa del 50-60 %. Elija el modo nocturno durante la tarde y la noche.

Temporizador: Pulse el botón del temporizador y utilice los botones + y - para ajustar el tiempo de funcionamiento deseado de 1 a 6 horas. Para cancelar la función de temporizador, ajuste el temporizador en 0 H.

Salida de vapor: Pulse el botón de la salida de vapor para ajustar el nivel de salida de vapor.

LIMPIEZA Y MANTENIMIENTO

Vacíe y limpie el humidificador antes de guardarlo. Limpie el humidificador antes de usarlo otra vez. Utilice agua fría.

- Limpie el panel de ultrasonidos, el depósito de agua y la base cada tres días.
- Cambie el agua del depósito de agua con frecuencia para mantenerla fresca.

LIMPIAR EL FILTRO DE AGUA Y EL CARTUCHO ABLANDADOR DE AGUA

Enjuague el filtro de agua y el cartucho ablandador de agua bajo agua corriente caliente. Séquelo antes de volver a instalarlo en el depósito de agua.

DEPÓSITO DE AGUA

Vacíe el depósito de agua y llénelo cada tres días. Antes de rellenarlo, límpielo con agua fresca del grifo. Elimine cualquier incrustación, depósito o película que se haya formado en las paredes del depósito o en las superficies internas. Seque todas las superficies y asegúrese de que quedan limpias.

SOLUCIÓN DE PROBLEMAS

Problema	Solución
El humidificador no se enciende	Asegúrese de que la unidad esté enchufada correctamente y pulse una vez el botón de conexión/desconexión. Si el problema persiste, compruebe la toma de corriente con otro aparato para confirmar que funciona.
Salida de vapor baja o sin vapor	Compruebe si el depósito de agua está lleno hasta la línea de nivel MÁX. Si el nivel de agua es correcto, limpie el filtro de agua y el cartucho ablandador de agua, ya que la acumulación de minerales puede bloquear la producción de vapor. Asegúrese de que la salida vapor no esté obstruida y correctamente alineada.
Fuga de agua o acumulación de vapor de agua en las superficies	Asegúrese de colocar el humidificador sobre una mesa o superficie elevada a 70 cm por encima del nivel del suelo cuando utilice la salida de vapor corta para evitar que el agua se acumule en el suelo o en las superficies que lo rodean. Compruebe regularmente que el depósito de agua no se ha llenado excesivamente y que la tapa esté colocada de forma segura.
El indicador luminoso "Fill water" (Llenar de agua) permanece encendida incluso si el depósito está lleno	Compruebe si el depósito de agua está colocado correctamente. Asegúrese de que el flotador y el sensor de nivel de agua estén limpios y funcionen correctamente. Si el problema persiste, es posible que el sensor de nivel de agua no funcione correctamente y necesite repararse.
Residuos o polvo blanco sobre los muebles	Esto puede ocurrir si el agua del depósito tiene un alto contenido de minerales. Utilice agua destilada o hervida en el humidificador para evitar la acumulación de minerales y limpie regularmente el filtro de agua y el cartucho ablandador de agua.



GARANTÍA

Wilfa ofrece una garantía de 5 años para este producto desde el día de la compra. La garantía cubre fallos de producción o defectos que surjan durante el período de garantía. Su recibo de compra sirve de prueba para el minorista en caso de reclamación de la garantía.

La garantía solo es válida para productos comprados y utilizados en el hogar. La garantía perderá su validez si el producto se utiliza comercialmente. La garantía perderá su validez si se hace un mal uso del producto, se utiliza de forma negligente, no se siguen las instrucciones de Wilfa, se modifica o se realizan reparaciones no autorizadas. La garantía tampoco cubre el desgaste normal del producto, si se hace un mal uso del producto, la falta de mantenimiento, o el uso de una tensión eléctrica incorrecta o en caso de:

- Sobrecarga del producto
- Piezas que se desgastan normalmente
- Piezas que se deben sustituir con regularidad (por ejemplo, filtro, batería, etc.)

El manual de instrucciones también está disponible en nuestra página web en wilfa.com

ESPECIFICACIONES DEL PRODUCTO

220-240V, 50-60Hz, 125W

El consumo de energía en modo de espera es de 0,64 W.

El tiempo de espera es inferior a 1 minuto.

ASISTENCIA Y REPUESTOS

Si necesita asistencia, visite **wilfa.com** y consulte nuestra página de asistencia/servicio de atención al cliente. Aquí encontrará preguntas frecuentes, piezas de repuesto, consejos y trucos, así como nuestros datos de contacto.

RECICLADO



Esta marca indica que el producto no debe eliminarse junto con otros residuos domésticos en toda la UE. Para evitar posibles daños al medio ambiente o la salud por la eliminación incontrolada de residuos, recicle de forma responsable para fomentar la reutilización sostenible de los recursos materiales. Para devolver el producto usado, utilice los sistemas de devolución y recogida o póngase en contacto con el distribuidor donde lo adquirió. Ellos podrán llevar este producto a un punto de reciclaje seguro para el medio ambiente de forma gratuita.



BEYOND EXPECTATIONS



contact@wilfa.com

HU-500B_20_02